



RADIALL
Département COAXIAL

NOTICE TECHNIQUE
TECHNICAL DATA

101. Rue Philibert Hoffmann
Zone Industrielle Ouest
93116 - ROSNY-SOUS-BOIS
Téléphone : 854-80-40

TITRE
PRISE DROITE A PLATINE A
SERTIR CABLE Ø 4,13/50.

TITLE
STRAIGHT FLANGE JACK CRIMP
TYPE CABLE Ø 4,13/50

R 143 295 700

Série INC P

NORMALISATION

IEC : _____
CECC : _____

SPECIFICATIONS

MIL C 39012 TNC

CABLES FILECA F 1703/93 - FILOTEX 50 PFC FB

CABLES

CARACTERISTIQUES

Impéd. caract. : 50 Ω : Nominal imp.
Fréq. d'utilisat. : 0-4 GHz : Freq. range
R.O.S. : / : V.S.W.R.
Tension tenue : 1000 V eff : Proof. voltage

PROPERTIES

Catégorie climatique : - 65°/+165°C Climatic range
Tenue cont. cent. :
 Axiale avant
 Axiale 2 sens
 Rotation
 Immobil. totale
 In. cont. motion

CONSTRUCTION

Revêtement c. masse : passivé
Revêtement corps : passivé
Revêt. cont. cent. : or
Partie métallique : laiton + acier inox
Partie métal. élast. : bronze

CONSTRUCTION

Masse plating : passivated treatment
Body plating : passivated treatment
Inner contact : gold
metallic parts : brass + stainless steel
metallic resilient parts : bronze

Isolant : PTFE
Joint : /

Insulator : PTFE
Gasket : /

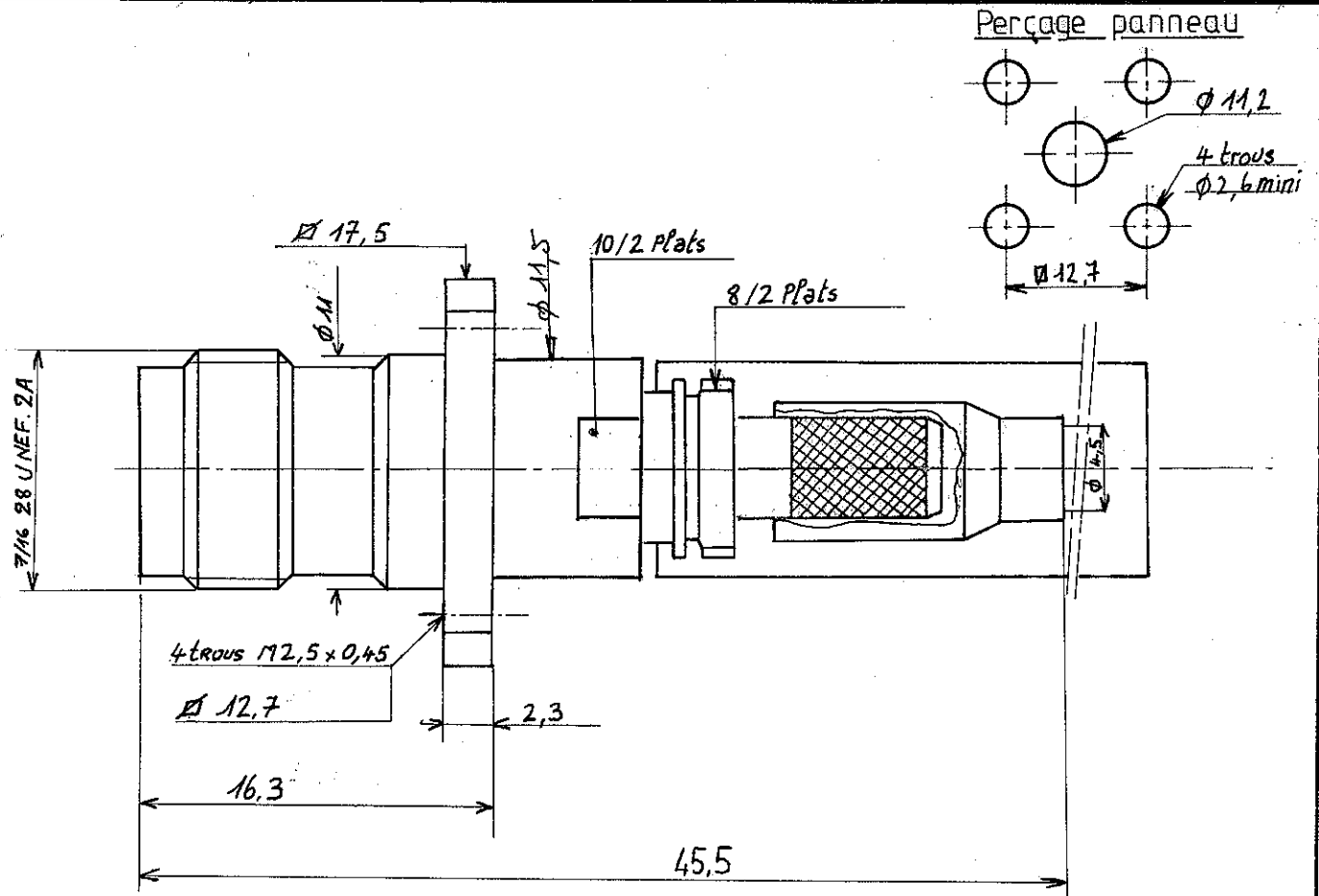

Dimensions en mm

DOSSIER D'ETUDE	NOM	Dessiné	Vérfié	I.P.	MODIFICATIONS		
PEN 84.0016.010			BESSIS		BESSIS		
	DATE		19-6-84		18/1/87		
	VISA						

Ces renseignements sont donnés à titre indicatif. Dans le but constant d'améliorer nos produits, nous nous réservons le droit d'apporter toute modification jugée utile.

R. INE GMBH



ETUDES

Ce document est la propriété de la Sté RADIALL, il ne peut être reproduit, ni communiqué à des tiers sans autorisation écrite

- Monter la gaine thermo
- Monter la ferrule
- Monter le bouchon arrière
- Dénuder le câble
- A-FILOTEX-8 - A-FILECA_10
- B-FILOTEX22 - B-FILECA.24

NOTA : Pour le câble FILECA 1703/93 enlever les rubans

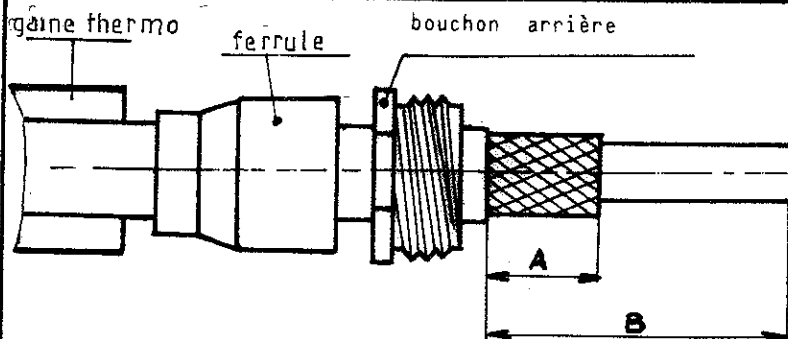

- Monter le manchon
- Passer le bouchon sur la tresse
- Sertir la ferrule

OUTILLAGE :

Pince M 22520/5-01 (pince R 282 293)
+ mâchoires M 22520/5-05 (mâchoires R 282246)

Hex. : (A)5,41 - Lg 8,26

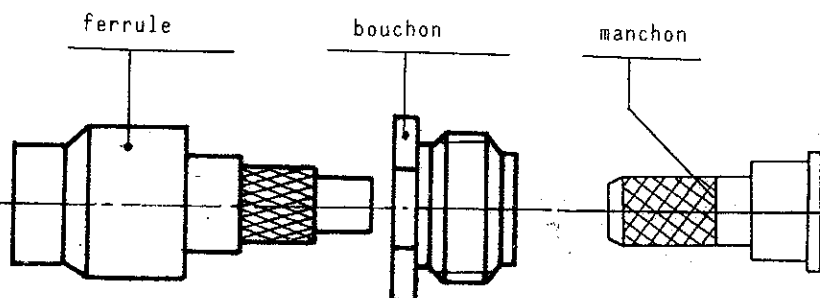

- Araser le diélectrique au droit du manchon avec un scalpel.
- Monter le téflon en butée sur le manchon

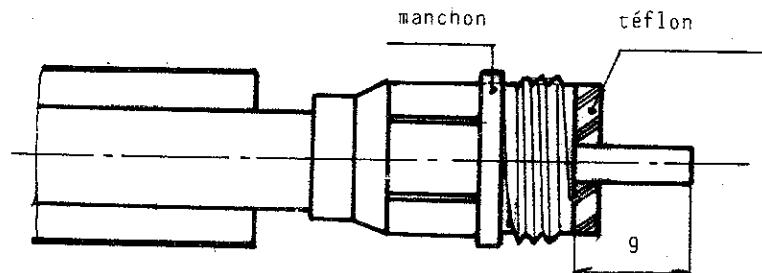

- Monter le contact en butée sur le téflon
- Sertir le contact

OUTILLAGE :

Pince M 22520/1-01
Règlage 7 (pince R 282 291)
+ positionneur M 22520/1-13 (positionneur R 282997)
tourelle rouge

- Monter l'isolant avant
 - Monter l'ensemble dans le connecteur et visser le bouchon
- Couple de serrage recommandé : 170 N cm

OUTILLAGE :

Clés : 8 et 10 sur plats

- Retreindre la gaine thermo entre 135 et 250° à l'arrière du corps

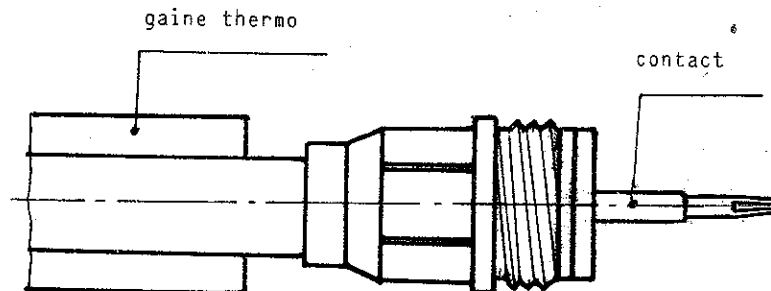

Компания «Океан Электроники» предлагает заключение долгосрочных отношений при поставках импортных электронных компонентов на взаимовыгодных условиях!

Наши преимущества:

- Поставка оригинальных импортных электронных компонентов напрямую с производств Америки, Европы и Азии, а так же с крупнейших складов мира;
- Широкая линейка поставок активных и пассивных импортных электронных компонентов (более 30 млн. наименований);
- Поставка сложных, дефицитных, либо снятых с производства позиций;
- Оперативные сроки поставки под заказ (от 5 рабочих дней);
- Экспресс доставка в любую точку России;
- Помощь Конструкторского Отдела и консультации квалифицированных инженеров;
- Техническая поддержка проекта, помощь в подборе аналогов, поставка прототипов;
- Поставка электронных компонентов под контролем ВП;
- Система менеджмента качества сертифицирована по Международному стандарту ISO 9001;
- При необходимости вся продукция военного и аэрокосмического назначения проходит испытания и сертификацию в лаборатории (по согласованию с заказчиком);
- Поставка специализированных компонентов военного и аэрокосмического уровня качества (Xilinx, Altera, Analog Devices, Intersil, Interpoint, Microsemi, Actel, Aeroflex, Peregrine, VPT, Syfer, Eurofarad, Texas Instruments, MS Kennedy, Miteq, Cobham, E2V, MA-COM, Hittite, Mini-Circuits, General Dynamics и др.);

Компания «Океан Электроники» является официальным дистрибьютором и эксклюзивным представителем в России одного из крупнейших производителей разъемов военного и аэрокосмического назначения «JONHON», а так же официальным дистрибьютором и эксклюзивным представителем в России производителя высокотехнологичных и надежных решений для передачи СВЧ сигналов «FORSTAR».



JONHON

«JONHON» (основан в 1970 г.)

Разъемы специального, военного и аэрокосмического назначения:

(Применяются в военной, авиационной, аэрокосмической, морской, железнодорожной, горно- и нефтедобывающей отраслях промышленности)

«FORSTAR» (основан в 1998 г.)

ВЧ соединители, коаксиальные кабели, кабельные сборки и микроволновые компоненты:

(Применяются в телекоммуникациях гражданского и специального назначения, в средствах связи, РЛС, а так же военной, авиационной и аэрокосмической отраслях промышленности).



Телефон: 8 (812) 309-75-97 (многоканальный)

Факс: 8 (812) 320-03-32

Электронная почта: ocean@oceanchips.ru

Web: <http://oceanchips.ru/>

Адрес: 198099, г. Санкт-Петербург, ул. Калинина, д. 2, корп. 4, лит. А