



36 Watt Universal 2-Wire Input Adapter



Features

- Low Cost
- Non-Vented/Spill-proof Case
- Ecodesign ErP Directive 2009/125/EC level 2 annex 1b Compliant
- Low Profile Design
- Level VI Efficiency Compliant

Applications

- Portable Equipment
- Peripherals
- Networking
- Gaming Machines

Safety Approvals

- CE/EMC
- IEC 60950-1
- cUL/UL 60950-1

Mechanical Characteristics

- Length: 120mm (4.72in)
- Width: 50mm (1.98in)
- Height: 31.5mm (1.27in)
- Weight: 250g (8.82oz)

Output Specifications

Model	DC Output Voltage	Load		Ripple ¹ P-P (max.)
		Min.	Max.	
PSM36W-120L6-R	12V	0A	3A	140mV

(1) Measured with by-pass capacitors 0.1uf/10uf at output connector terminal and oscilloscope set at 20MHz

Phihong is not responsible for any error, and reserves the right to make changes without notice. Please visit our website at www.phihong.com for the most up-to-date specifications and contact information.

Input:

AC Input Voltage Rating
120-240V AC

AC Input Voltage Range
90-264V AC

AC Input Frequency
47-63Hz

Input Current
1.2A (RMS) max @120VAC
0.8A (RMS) max @120VAC

Leakage Current
250uA maximum

Inrush Current
60A max. @120V AC and max load
(Ambient 25°C cold start)

Output:
Efficiency
DoE Level VI

Environmental:
Temperature
Operation 0 to 45°C
Non-operation -40 to 80°C
Operating Humidity 15 to 90%

EMI
Complies with FCC Class B
Complies with EN55032 Class B

Immunity

EN 61000-4-2, 8KV contact, 15kV air
EN 61000-4-3, Criteria A
EN 61000-4-5, 6KV L-N
EN 61000-4-6, Criteria A
EN 61000-4-11, Criteria B

Over Current Protection
<5A auto restart mode

Over-Voltage Protection
Auto-restart

Short-Circuit Protection
Output can be shorted permanently
without damage

Dielectric Withstand (Hi-pot) Test
Primary to Secondary: 3000V AC, 10mA for 1
minute

Insulation Resistance
Primary to secondary: >7M ohm 500V DC

MTBF
100,000 Hours Minimum at 25°C

AC Input Connector
IEC320 C8

DC Output Connector
Center positive barrel (2.1mm x 5.5mm x
11.2mm)

Dimension Diagram Unit: mm

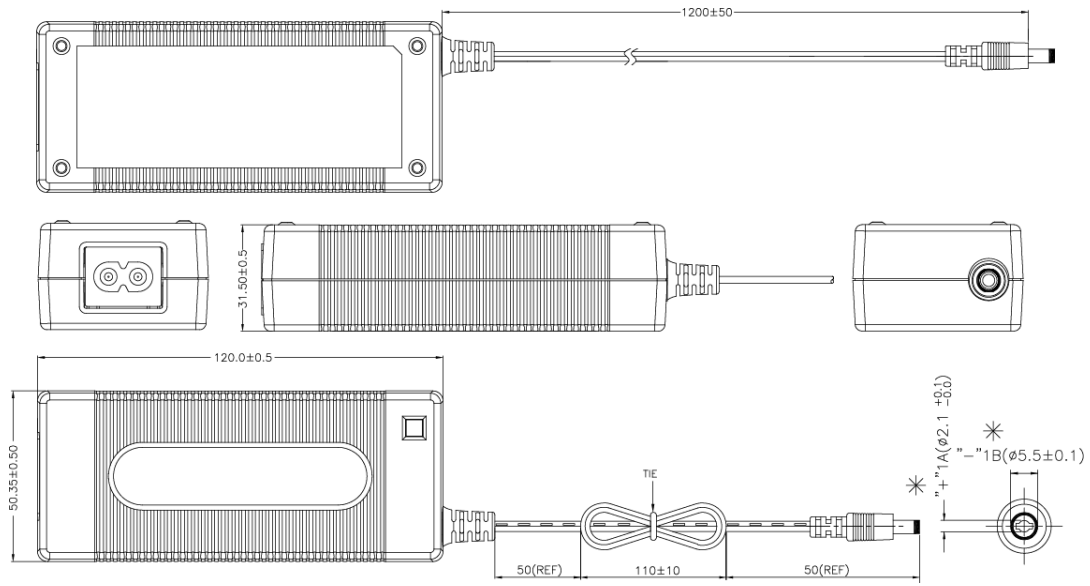

[Type text]

Supplier's Declaration of Conformity
47 CFR § 2.1077 Compliance Information

Phihong USA Corporation
47800 Fremont Boulevard
Fremont, CA 94538
Telephone: (510) 445-0100
www.phihong.com

NOTE: This model has/The models in this products series have been tested and found to comply with the limits for a Class B digital device, pursuant to part 15 of the FCC Rules. These limits are designed to provide reasonable protection against harmful interference in a residential installation. This equipment generates, uses and can radiate radio frequency energy and, if not installed and used in accordance with the instructions, may cause harmful interference to radio communications. However, there is no guarantee that interference will not occur in a particular installation. If this equipment does cause harmful interference to radio or television reception, which can be determined by turning the equipment off and on, the user is encouraged to try to correct the interference by one or more of the following measures:

- Reorient or relocate the receiving antenna.
- Increase the separation between the equipment and receiver.
- Connect the equipment into an outlet on a circuit different from that to which the receiver is connected.
- Consult the dealer or an experienced radio/TV technician for help.

Changes or modifications to equipment not expressly approved by PHIHONG could void the user's authority to operate the equipment.

Компания «Океан Электроники» предлагает заключение долгосрочных отношений при поставках импортных электронных компонентов на взаимовыгодных условиях!

Наши преимущества:

- Поставка оригинальных импортных электронных компонентов напрямую с производств Америки, Европы и Азии, а так же с крупнейших складов мира;
- Широкая линейка поставок активных и пассивных импортных электронных компонентов (более 30 млн. наименований);
- Поставка сложных, дефицитных, либо снятых с производства позиций;
- Оперативные сроки поставки под заказ (от 5 рабочих дней);
- Экспресс доставка в любую точку России;
- Помощь Конструкторского Отдела и консультации квалифицированных инженеров;
- Техническая поддержка проекта, помощь в подборе аналогов, поставка прототипов;
- Поставка электронных компонентов под контролем ВП;
- Система менеджмента качества сертифицирована по Международному стандарту ISO 9001;
- При необходимости вся продукция военного и аэрокосмического назначения проходит испытания и сертификацию в лаборатории (по согласованию с заказчиком);
- Поставка специализированных компонентов военного и аэрокосмического уровня качества (Xilinx, Altera, Analog Devices, Intersil, Interpoint, Microsemi, Actel, Aeroflex, Peregrine, VPT, Syfer, Eurofarad, Texas Instruments, MS Kennedy, Miteq, Cobham, E2V, MA-COM, Hittite, Mini-Circuits, General Dynamics и др.);

Компания «Океан Электроники» является официальным дистрибьютором и эксклюзивным представителем в России одного из крупнейших производителей разъемов военного и аэрокосмического назначения «JONHON», а так же официальным дистрибьютором и эксклюзивным представителем в России производителя высокотехнологичных и надежных решений для передачи СВЧ сигналов «FORSTAR».



JONHON

«JONHON» (основан в 1970 г.)

Разъемы специального, военного и аэрокосмического назначения:

(Применяются в военной, авиационной, аэрокосмической, морской, железнодорожной, горно- и нефтедобывающей отраслях промышленности)

«FORSTAR» (основан в 1998 г.)

ВЧ соединители, коаксиальные кабели,
кабельные сборки и микроволновые компоненты:

(Применяются в телекоммуникациях гражданского и специального назначения, в средствах связи, РЛС, а так же военной, авиационной и аэрокосмической отраслях промышленности).



Телефон: 8 (812) 309-75-97 (многоканальный)

Факс: 8 (812) 320-03-32

Электронная почта: ocean@oceanchips.ru

Web: <http://oceanchips.ru/>

Адрес: 198099, г. Санкт-Петербург, ул. Калинина, д. 2, корп. 4, лит. А