

529 0791

DO NOT SCALE

D NP

DRAWING NO. 529 0791

DATE	SYM.	REVISION RECORD	AUTH	DR.	CK.
8-24-76	-	REVISED METHOD OF DIM. & REDRAWN - REV. LEVEL			
		REMAINS AT "Z"	60097	KM	JM
20JA81	-	CODE 6901 & QC-R-4017 ADDED	81004	SM	JM
16FE81	-	MAT'L SPEC. WAS R-67535 & .456/.450 & .228/.225 WERE .454/.450 & .227/.225	75395	YL	JK
10JN81	-	REMOVED .268/.260 I.D. AT C'SINK, ADDED .010 DIM.	77281	AS	SS
10SE86	-	ADDED * TO .456/.450 DIM. & NOTE	109005	SM	RB
27JN90	Z1	MATL WAS NYLON 6/6	135410	CDH	CDH
02JL92	AA	REVISED	148561	JES	HH
02JL92	AAI	REVISED DIMS. (4 PLCS)	150157	JES	HH

PACKARD ELECTRIC DIVISION
GENERAL MOTORS CORPORATION
WARREN, OHIO

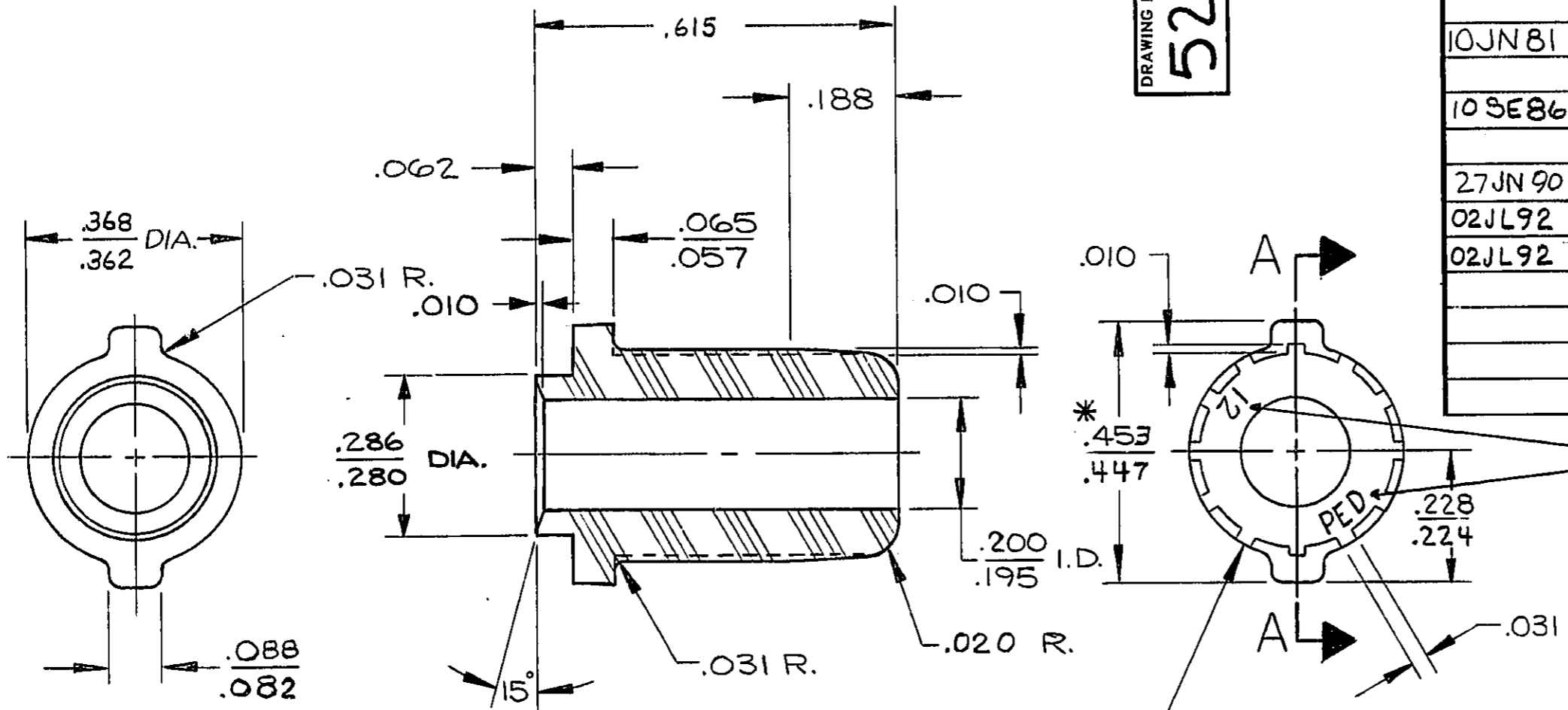

SECTION A-A

12 RIDGES EQUALLY SPACED. BREAK SHARP EDGES.

* THIS DIMENSION MAY VARY TO .466 DUE TO .010 MAX. GATE PROTRUSION.

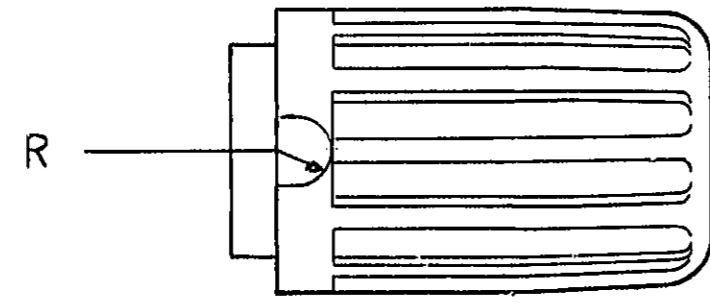

ACTUAL SIZE

C02D3693

.040 X .004/.006 REF
RAISED LETTERS AS SHOWN

P. N. C. CODE	
CODE NO. 6901	TOLERANCE UNLESS OTHERWISE SPECIFIED DECIMAL: ±.005
QC -R-4017	ANGULAR TOL: +/- 2 DEG
DWG. DATE 6-5-48	SCALE 4:1
DR. <i>J. M. ...</i>	DATE 8-24-76
EST. NO.	CK. <i>J. M. ...</i>
REFERENCE NO.	APPR. <i>J. M. ...</i>
	APPR. <i>Rubert</i>
	DATE 8-24-76
MATERIAL SPEC.	
NAME CONNECTOR CAP	
PART NO. 529 0791	SIZE B ₃

Компания «Океан Электроники» предлагает заключение долгосрочных отношений при поставках импортных электронных компонентов на взаимовыгодных условиях!

Наши преимущества:

- Поставка оригинальных импортных электронных компонентов напрямую с производств Америки, Европы и Азии, а так же с крупнейших складов мира;
- Широкая линейка поставок активных и пассивных импортных электронных компонентов (более 30 млн. наименований);
- Поставка сложных, дефицитных, либо снятых с производства позиций;
- Оперативные сроки поставки под заказ (от 5 рабочих дней);
- Экспресс доставка в любую точку России;
- Помощь Конструкторского Отдела и консультации квалифицированных инженеров;
- Техническая поддержка проекта, помощь в подборе аналогов, поставка прототипов;
- Поставка электронных компонентов под контролем ВП;
- Система менеджмента качества сертифицирована по Международному стандарту ISO 9001;
- При необходимости вся продукция военного и аэрокосмического назначения проходит испытания и сертификацию в лаборатории (по согласованию с заказчиком);
- Поставка специализированных компонентов военного и аэрокосмического уровня качества (Xilinx, Altera, Analog Devices, Intersil, Interpoint, Microsemi, Actel, Aeroflex, Peregrine, VPT, Syfer, Eurofarad, Texas Instruments, MS Kennedy, Miteq, Cobham, E2V, MA-COM, Hittite, Mini-Circuits, General Dynamics и др.);

Компания «Океан Электроники» является официальным дистрибьютором и эксклюзивным представителем в России одного из крупнейших производителей разъемов военного и аэрокосмического назначения «JONHON», а так же официальным дистрибьютором и эксклюзивным представителем в России производителя высокотехнологичных и надежных решений для передачи СВЧ сигналов «FORSTAR».



JONHON

«JONHON» (основан в 1970 г.)

Разъемы специального, военного и аэрокосмического назначения:

(Применяются в военной, авиационной, аэрокосмической, морской, железнодорожной, горно- и нефтедобывающей отраслях промышленности)

«FORSTAR» (основан в 1998 г.)

ВЧ соединители, коаксиальные кабели,
кабельные сборки и микроволновые компоненты:

(Применяются в телекоммуникациях гражданского и специального назначения, в средствах связи, РЛС, а так же военной, авиационной и аэрокосмической отраслях промышленности).



Телефон: 8 (812) 309-75-97 (многоканальный)

Факс: 8 (812) 320-03-32

Электронная почта: ocean@oceanchips.ru

Web: <http://oceanchips.ru/>

Адрес: 198099, г. Санкт-Петербург, ул. Калинина, д. 2, корп. 4, лит. А