

THIS COPY IS PROVIDED ON A RESTRICTED BASIS AND IS NOT TO BE USED IN ANY WAY DETRIMENTAL TO THE INTERESTS OF PANDUIT CORP.

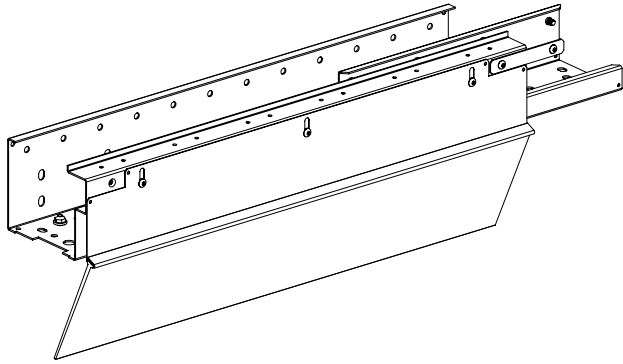

1. VISIT OUR ON-LINE CATALOG AT WWW.PANDUIT.COM FOR A LIST OF CURRENT PARTS APPLICABLE FOR USE WITH THIS PRODUCT.
2. PARTS SUPPLIED FOR 1 PIECE:
 - 1- WALL BEAM
 - 1- WALL BEAM CLAMP
 - 1- WALL BEAM CONNECTOR
 - 1- WALL BEAM FLAP SEAL
 - 1- HARDWARE KIT
 - 1- INSTRUCTION SHEET
- 2A. PARTS SUPPLIED FOR 2 PIECE:
 - 2- WALL BEAMS
 - 2- WALL BEAM CLAMPS
 - 2- WALL BEAM CONNECTORS
 - 2- WALL BEAM FLAP SEALS
 - 2- HARDWARE KITS
 - 1- INSTRUCTION SHEET
3. PRIMARY DIMENSIONS ARE IN MILLIMETERS.

PANDUIT P/N	DESCRIPTION	COLOR	WEIGHT
CUWBPS06ST02B1	NET-CONTAIN UAC WALL BEAM 600mm LONG - 2 PIECES	BLACK	8.40 Kg/EACH [18.6 LBS/EACH]
CUWBPS06ST02W1	NET-CONTAIN UAC WALL BEAM 600mm LONG - 2 PIECES	WHITE	8.40 Kg/EACH [18.6 LBS/EACH]
CUWBPS07ST02B1	NET-CONTAIN UAC WALL BEAM 700mm LONG - 2 PIECES	BLACK	9.56 Kg/EACH [21.0 LBS/EACH]
CUWBPS07ST02W1	NET-CONTAIN UAC WALL BEAM 700mm LONG - 2 PIECES	WHITE	9.56 Kg/EACH [21.0 LBS/EACH]
CUWBPS08ST02B1	NET-CONTAIN UAC WALL BEAM 800mm LONG - 2 PIECES	BLACK	10.68 Kg/EACH [23.6 LBS/EACH]
CUWBPS08ST02W1	NET-CONTAIN UAC WALL BEAM 800mm LONG - 2 PIECES	WHITE	10.68 Kg/EACH [23.6 LBS/EACH]
CUWBPS24ST02B1	NET-CONTAIN UAC WALL BEAM 2400mm LONG - 2 PIECES	BLACK	28.68 Kg/EACH [63.2 LBS/EACH]
CUWBPS24ST02W1	NET-CONTAIN UAC WALL BEAM 2400mm LONG - 2 PIECES	WHITE	28.68 Kg/EACH [63.2 LBS/EACH]
CUWBSS06ST01B1	NET-CONTAIN UAC WALL BEAM 600mm LONG - 1 PIECE	BLACK	4.20 Kg/EACH [9.3 LBS/EACH]
CUWBSS06ST01W1	NET-CONTAIN UAC WALL BEAM 600mm LONG - 1 PIECE	WHITE	4.20 Kg/EACH [9.3 LBS/EACH]
CUWBSS07ST01B1	NET-CONTAIN UAC WALL BEAM 700mm LONG - 1 PIECE	BLACK	4.78 Kg/EACH [10.5 LBS/EACH]
CUWBSS07ST01W1	NET-CONTAIN UAC WALL BEAM 700mm LONG - 1 PIECE	WHITE	4.78 Kg/EACH [10.5 LBS/EACH]
CUWBSS08ST01B1	NET-CONTAIN UAC WALL BEAM 800mm LONG - 1 PIECE	BLACK	5.34 Kg/EACH [11.8 LBS/EACH]
CUWBSS08ST01W1	NET-CONTAIN UAC WALL BEAM 800mm LONG - 1 PIECE	WHITE	5.34 Kg/EACH [11.8 LBS/EACH]
CUWBSS24ST01B1	NET-CONTAIN UAC WALL BEAM 2400mm LONG - 1 PIECE	BLACK	14.34 Kg/EACH [31.6 LBS/EACH]
CUWBSS24ST01W1	NET-CONTAIN UAC WALL BEAM 2400mm LONG - 1 PIECE	WHITE	14.34 Kg/EACH [31.6 LBS/EACH]

REV	DATE	BY	CHK	APR	DESCRIPTION	ECN	DRAWN BY	DATE	CHK	SCALE	SHT 1 OF 2	SIZE
01A	10-7-15	LEE			UPDATED FOR 5" FLAP SEAL	V09000NB						
00A	5-30-14	PBS	PATR	SGI	RELEASED TO PRODUCTION	12V359SU-DC						
							PBS	5-30-14	PATR	NONE		A

TITLE
(CUWB*SST****) NET-CONTAIN UAC WALL BEAM**

CUSTOMER DRAWING

ITEM REVISION NAME
12V359SU-DC/01

DATASET FILE NAME
12V359SU_DC/01A

MATERIAL:
N/A

DRAWING NUMBER:
12V359SU-DC

THIRD ANGLE PROJECTION

D10100DA/16

THIS COPY IS PROVIDED ON A RESTRICTED BASIS AND IS NOT TO BE USED IN ANY WAY DETRIMENTAL TO THE INTERESTS OF PANDUIT CORP.

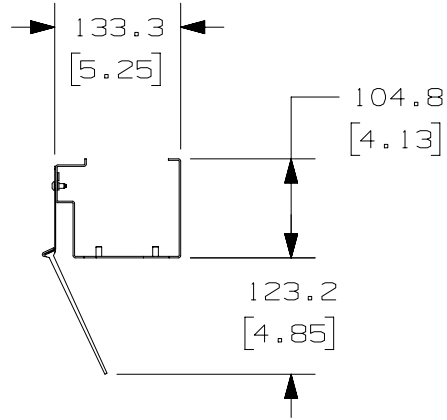
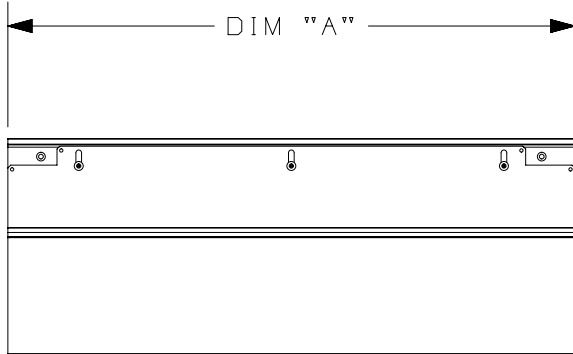
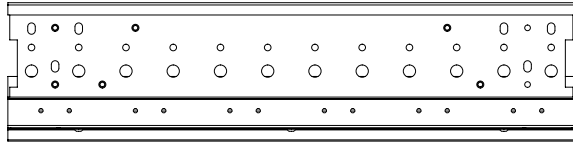

PANDUIT P/N	DIM "A"
CUWBPS06ST02**	600.0 [23.62]
CUWBPS07ST02**	700.0 [27.56]
CUWBPS08ST02**	800.0 [31.50]
CUWBPS24ST02**	2400.0 [94.49]
CUWBSS06ST01**	600.0 [23.62]
CUWBSS07ST01**	700.0 [27.56]
CUWBSS08ST01**	800.0 [31.50]
CUWBSS24ST01**	2400.0 [94.49]

NOTE:
 ** DENOTES COLOR - ADD SUFFIX
 "B1" FOR BLACK AND "W1" FOR WHITE

REV	DATE	BY	CHK	APR	DESCRIPTION	ECN
01A	10-7-15	LEE			SEE SHEET 1 OF 2 FOR REVISIONS	V09000NB
00A	5-30-14	PBS	PATR	SGI	SEE SHEET 1 OF 2 FOR REVISIONS	12V359SU-DC

TITLE (CUWB*S**ST****) NET-CONTAIN UAC WALL BEAM		CUSTOMER DRAWING	
ITEM REVISION NAME 12V359SU-DC/01		PANDUIT	
DATASET FILE NAME 12V359SU_DC/01A			
MATERIAL: N/A		DRAWING NUMBER: 12V359SU-DC	
THIRD ANGLE PROJECTION			
DRAWN BY PBS	DATE 5-30-14	CHK PATR	SCALE NONE
SHT 2 OF 2		SIZE A	

D10100DA/16

Компания «Океан Электроники» предлагает заключение долгосрочных отношений при поставках импортных электронных компонентов на взаимовыгодных условиях!

Наши преимущества:

- Поставка оригинальных импортных электронных компонентов напрямую с производств Америки, Европы и Азии, а так же с крупнейших складов мира;
- Широкая линейка поставок активных и пассивных импортных электронных компонентов (более 30 млн. наименований);
- Поставка сложных, дефицитных, либо снятых с производства позиций;
- Оперативные сроки поставки под заказ (от 5 рабочих дней);
- Экспресс доставка в любую точку России;
- Помощь Конструкторского Отдела и консультации квалифицированных инженеров;
- Техническая поддержка проекта, помощь в подборе аналогов, поставка прототипов;
- Поставка электронных компонентов под контролем ВП;
- Система менеджмента качества сертифицирована по Международному стандарту ISO 9001;
- При необходимости вся продукция военного и аэрокосмического назначения проходит испытания и сертификацию в лаборатории (по согласованию с заказчиком);
- Поставка специализированных компонентов военного и аэрокосмического уровня качества (Xilinx, Altera, Analog Devices, Intersil, Interpoint, Microsemi, Actel, Aeroflex, Peregrine, VPT, Syfer, Eurofarad, Texas Instruments, MS Kennedy, Miteq, Cobham, E2V, MA-COM, Hittite, Mini-Circuits, General Dynamics и др.);

Компания «Океан Электроники» является официальным дистрибьютором и эксклюзивным представителем в России одного из крупнейших производителей разъемов военного и аэрокосмического назначения «JONHON», а так же официальным дистрибьютором и эксклюзивным представителем в России производителя высокотехнологичных и надежных решений для передачи СВЧ сигналов «FORSTAR».



JONHON

«JONHON» (основан в 1970 г.)

Разъемы специального, военного и аэрокосмического назначения:

(Применяются в военной, авиационной, аэрокосмической, морской, железнодорожной, горно- и нефтедобывающей отраслях промышленности)

«FORSTAR» (основан в 1998 г.)

ВЧ соединители, коаксиальные кабели, кабельные сборки и микроволновые компоненты:

(Применяются в телекоммуникациях гражданского и специального назначения, в средствах связи, РЛС, а так же военной, авиационной и аэрокосмической отраслях промышленности).



Телефон: 8 (812) 309-75-97 (многоканальный)

Факс: 8 (812) 320-03-32

Электронная почта: ocean@oceanchips.ru

Web: <http://oceanchips.ru/>

Адрес: 198099, г. Санкт-Петербург, ул. Калинина, д. 2, корп. 4, лит. А