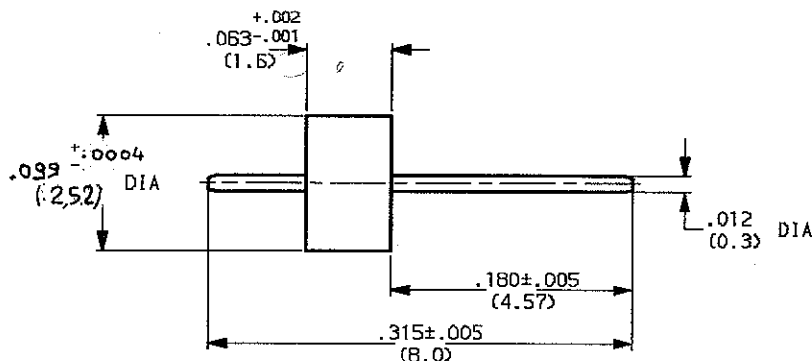

GLASS SEAL PIN .012(0.30) DIA
SERIES: ACC
1 / 3

MOUNTING HOLE

See page 2 and 3.

WEIGHT 0.007 oz (0.2g)
CABLES : -
CHARACTERISTICS

NOMINAL IMPEDANCE	50 Ω
FREQUENCY RANGE	0-18 GHz
TEMPERATURE RATING	-65/+200 °C
VSWR	1.02 + 0.003 * F (GHz) Max (Applicable for mounting B (see page 3))
RF INSERTION LOSS	NA <i>IF</i> dB Maxi
VOLTAGE RATING	335 Vrms Maxi
DIELECTRIC WITHSTANDING VOLTAGE	1000 Vrms mini
INSULATION RESISTANCE	NA Mo mini
HERMETIC SEAL	10-8 cc/s Atm.cm3/s
LEAKAGE (pressurized only)	NA psi MPa

STANDARDISATION
CABLE RETENTION

 NA \pm Lb mini
N

CENTER CONTACT RETENTION

Axial force - mating end	4.5 Lb mini 20 N
Axial force - opposite end	4.5 Lb mini 20 N
Torque (Min)	NA Inch.oz cm.N

RECOMMENDED TORQUES

Mating	NA Inch.Lb cm.N
Panel nut	NA Inch.Lb cm.N
Clamp nut	NA Inch.Lb cm.N

CONSTRUCTION

CONNECTOR PARTS	MATERIALS	FINISH
BODY	-	-
OUTER CONTACT	FERRO-NICKEL	GOLD OVER NICKEL
CENTER CONTACT	FERRO-NICKEL	GOLD OVER NICKEL
INSULATORS	MATCHED GLASS	-
-	-	-
-	-	-
-	-	-
-	-	-

ISSUE	REVISION No	DESCRIPTION	BY	DATE
9731	97.05.013	$\varnothing 2.51 \rightarrow \varnothing 2.52$	(VICIARD)	28.07.97

 Initiated on **06.NOV.97**

The information given here is subject to change without notice. Design changes may be in order to improve the product.



Superseded on _____

RECOMMENDED MOUNTING HOLE DETAIL

FLANGE RECEPTACLE

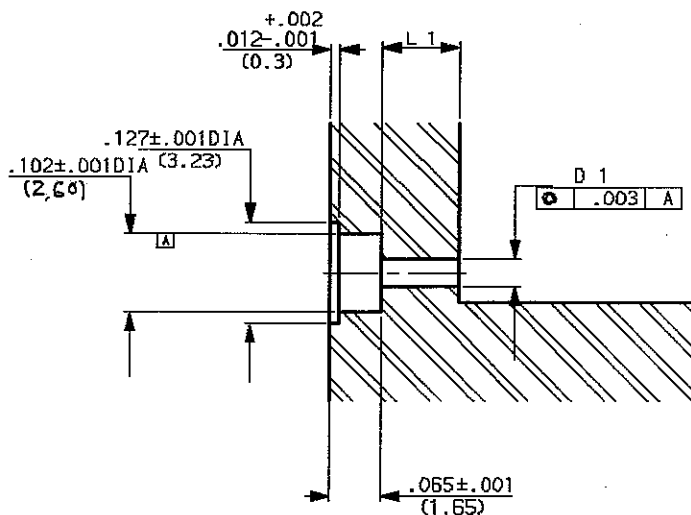

RECEPTACLE SCREW

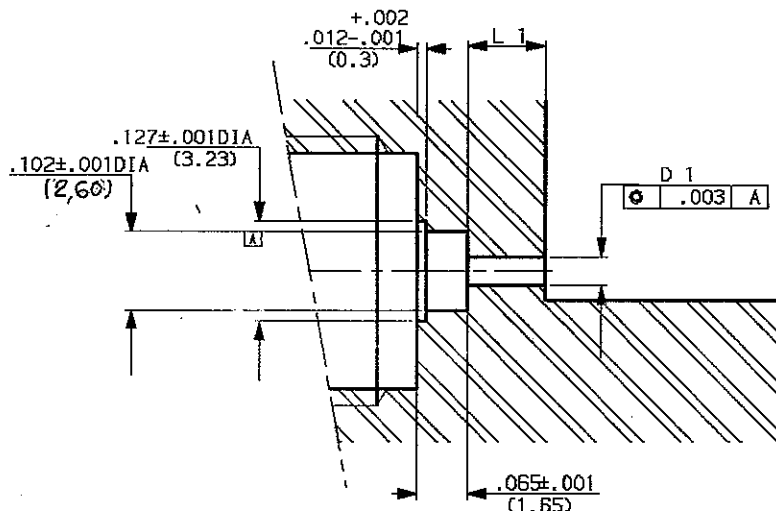

D1 and L1 dimensions have to be determined according to each application.

We advise of two following case: (see page 3)

- using of the R280 469 removable socket :

$D1 = .079 + \text{or} - .0008$

$L1 = .1 + \text{or} - .004$

- the bead pin is directly welded on the track :

$D1 = .0276 + \text{or} - .0008$

L1 = from .040 to .157 according to customer's design criteria.

ISSUE	REVISION No	DESCRIPTION	BY	DATE
9731	97.05.013	Dia 2,59 → DIA 2,60	TRIPIER	28.07.97

Initiated on 06-Nov-97

Superseded on _____

The information given here is subject to change without notice. Design changes may be in order to improve the product.



SOLDER GLASS SEAL PIN .012 (0.3) DIA

SERIES:

ACC

03/03

ASSEMBLY INSTRUCTIONS

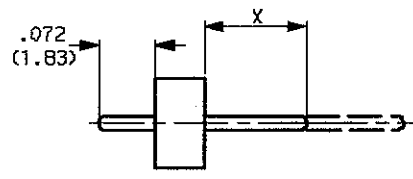

MOUNTING A: WITH REMOVABLE CONTACT

$X = .079(2) \pm .020$

MOUNTING B: WITH SEAL ONLY

$X = L1 + A$

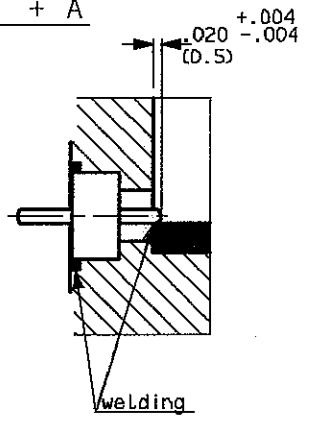
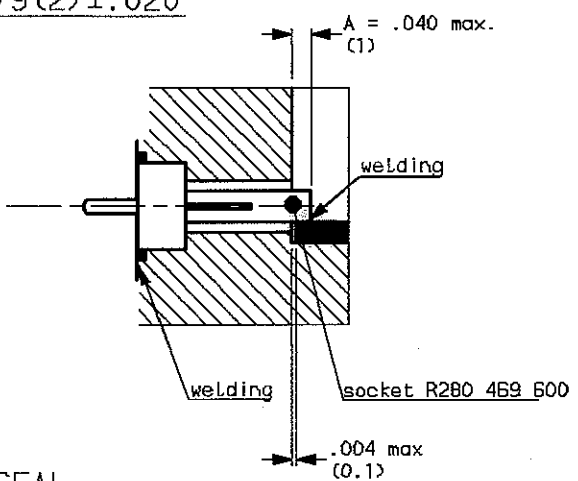

GLASS SEAL

- 1 - Adjust X by cutting the pin if necessary.
- 2 - Introduce the glass bead into its housing as here above (with the mounted socket)
- 3 - Weld the ring by putting a welding wire in the groove.
- 4 - Weld the pin (or socket) on the track. Beware of putting too much welding!

IMPORTANT: for maximum RF characteristics the Link track/pin must be as thin as possible. We advise you to respect rigorously the A dimension, by welding accurately the bead pin directly on the track (right drawing).

CONNECTOR

- FLANGE RECEPTACLE: Set up the EMI gasket in the connector groove. Put the connector on the housing while introducing the bead pin into socket, then mount the fixtures of the flange.
- SCREW RECEPTACLE: Screw the connector into the housing. (Tooling and torque, see the following board)

	TOOLING	TORQUE
<input type="checkbox"/> SMA	Jack receptacle R282.341.010 Plug receptacle R282.342	17 inch-pounds
<input type="checkbox"/> BMA	Jack receptacle R282.322 Plug receptacle R282.340	25 inch-pounds

ISSUE	REVISION No	DESCRIPTION	BY	DATE
.
.
.

Initiated on 06. NOV. 91
Superseded on -----

The information given here is subject to change without notice. Design changes may be in order to improve the product.



Компания «Океан Электроники» предлагает заключение долгосрочных отношений при поставках импортных электронных компонентов на взаимовыгодных условиях!

Наши преимущества:

- Поставка оригинальных импортных электронных компонентов напрямую с производств Америки, Европы и Азии, а так же с крупнейших складов мира;
- Широкая линейка поставок активных и пассивных импортных электронных компонентов (более 30 млн. наименований);
- Поставка сложных, дефицитных, либо снятых с производства позиций;
- Оперативные сроки поставки под заказ (от 5 рабочих дней);
- Экспресс доставка в любую точку России;
- Помощь Конструкторского Отдела и консультации квалифицированных инженеров;
- Техническая поддержка проекта, помощь в подборе аналогов, поставка прототипов;
- Поставка электронных компонентов под контролем ВП;
- Система менеджмента качества сертифицирована по Международному стандарту ISO 9001;
- При необходимости вся продукция военного и аэрокосмического назначения проходит испытания и сертификацию в лаборатории (по согласованию с заказчиком);
- Поставка специализированных компонентов военного и аэрокосмического уровня качества (Xilinx, Altera, Analog Devices, Intersil, Interpoint, Microsemi, Actel, Aeroflex, Peregrine, VPT, Syfer, Eurofarad, Texas Instruments, MS Kennedy, Miteq, Cobham, E2V, MA-COM, Hittite, Mini-Circuits, General Dynamics и др.);

Компания «Океан Электроники» является официальным дистрибьютором и эксклюзивным представителем в России одного из крупнейших производителей разъемов военного и аэрокосмического назначения «JONHON», а так же официальным дистрибьютором и эксклюзивным представителем в России производителя высокотехнологичных и надежных решений для передачи СВЧ сигналов «FORSTAR».



JONHON

«JONHON» (основан в 1970 г.)

Разъемы специального, военного и аэрокосмического назначения:

(Применяются в военной, авиационной, аэрокосмической, морской, железнодорожной, горно- и нефтедобывающей отраслях промышленности)

«FORSTAR» (основан в 1998 г.)

ВЧ соединители, коаксиальные кабели, кабельные сборки и микроволновые компоненты:

(Применяются в телекоммуникациях гражданского и специального назначения, в средствах связи, РЛС, а так же военной, авиационной и аэрокосмической отраслях промышленности).



Телефон: 8 (812) 309-75-97 (многоканальный)

Факс: 8 (812) 320-03-32

Электронная почта: ocean@oceanchips.ru

Web: <http://oceanchips.ru/>

Адрес: 198099, г. Санкт-Петербург, ул. Калинина, д. 2, корп. 4, лит. А