

**SPECIFICATIONS**

Contact Rating: Gold .4VA max. @ 20 VDC or VAC Max.  
 0.1 Amps @ 5 VDC  
 1 Amps @ 125-UL, CSA  
 3 Amps @ 125-UL, CSA

Electrical Life: 100,000 cycles typical  
 Mechanical Life: 1,000,000 cycles typical  
 Insulation Resistance: 100 MΩ min.  
 Dielectric Strength: 1,000 V RMS @ sea level.  
 Operating Temperature: -25° C to 85° C (std)  
 Operating Force: See Chart

**MATERIALS**

Switch Housing: High Temperature PBT (UL94 V-0)  
 Actuator Button: High Temperature PBT (UL94 V-0)  
 Terminals: Copper Alloy  
 Contacts: Silver (std) or Gold  
 Spring: Spring Steel



**HOW TO ORDER**

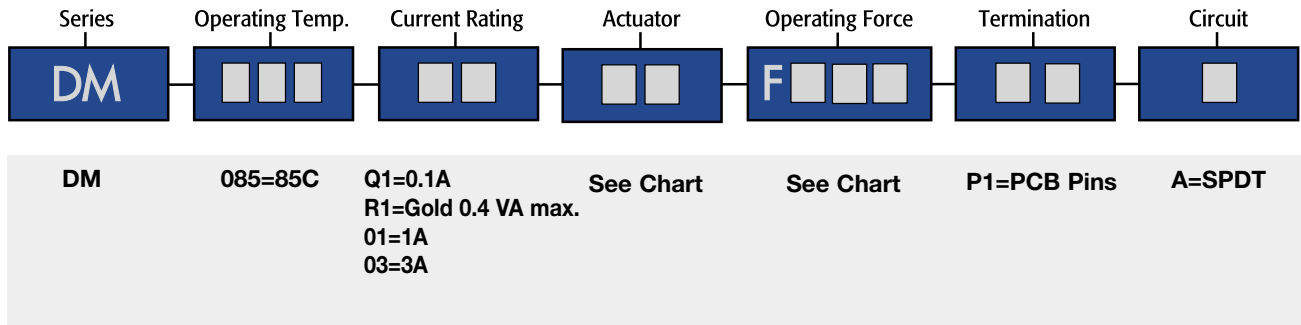

**EXAMPLE**

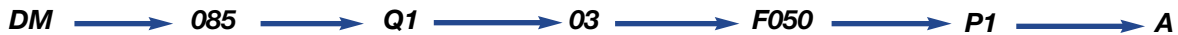

SPECIFICATIONS SUBJECT TO CHANGE WITHOUT NOTICE.

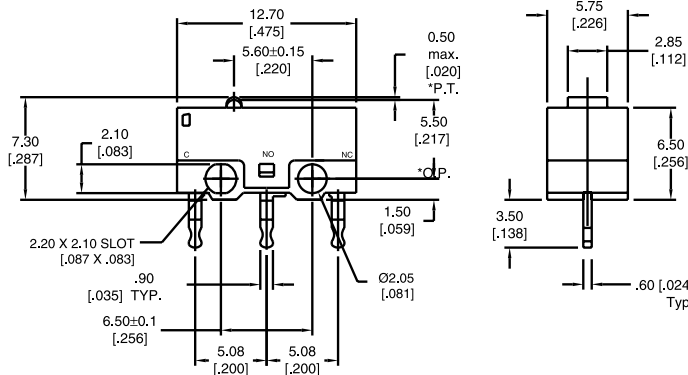

**P.C. MOUNTING**

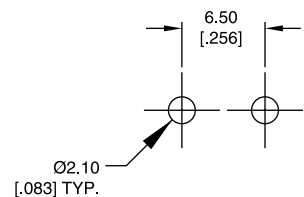

**Schematic**

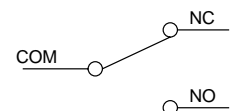

SUBMINIATURE SNAP ACTION SWITCH

ACTUATOR OPTIONS

**ACTUATOR AND OPERATING FORCE CHART**

ACTUATOR	ACTUATION/RETURN FORCE	ACTUATION/RETURN FORCE	PT	OP	OT
00	060 / 15	125 / 40	0.5	5.5	0.2
01	015 / 5	045 / 8	1.8	6.8	0.2
02	025 / 6	050 / 10	1.8	10.0	0.6
03	030 / 7	055 / 12	1.8	7.5	0.4

PT= Pretravel OP= Operating Point OT= Over Travel

**00**

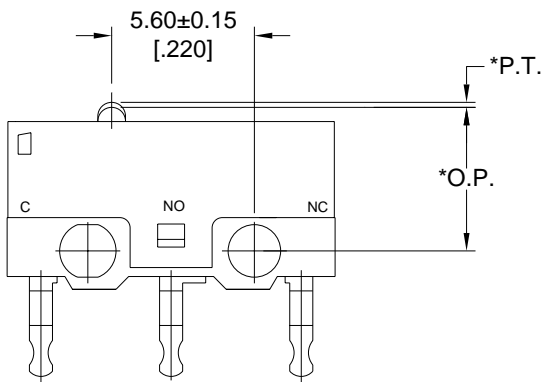

**01**

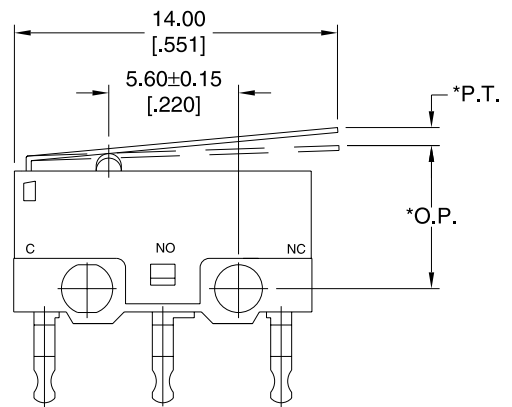

**02**

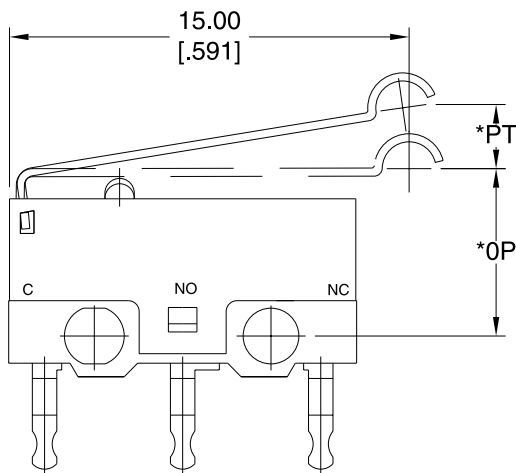

**03**

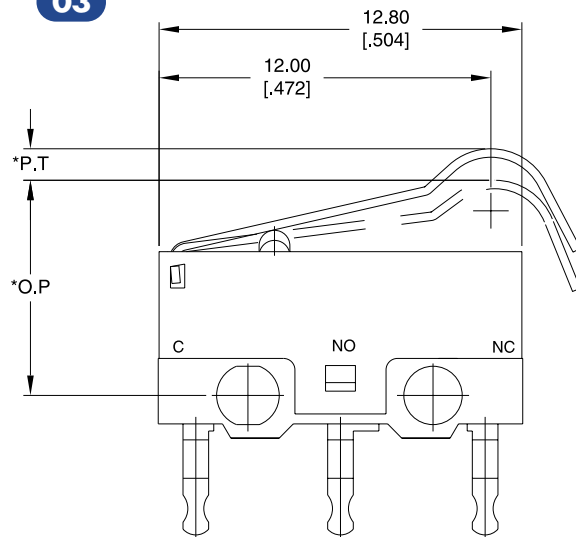

SPECIFICATIONS SUBJECT TO CHANGE WITHOUT NOTICE.

Компания «Океан Электроники» предлагает заключение долгосрочных отношений при поставках импортных электронных компонентов на взаимовыгодных условиях!

Наши преимущества:

- Поставка оригинальных импортных электронных компонентов напрямую с производств Америки, Европы и Азии, а так же с крупнейших складов мира;
- Широкая линейка поставок активных и пассивных импортных электронных компонентов (более 30 млн. наименований);
- Поставка сложных, дефицитных, либо снятых с производства позиций;
- Оперативные сроки поставки под заказ (от 5 рабочих дней);
- Экспресс доставка в любую точку России;
- Помощь Конструкторского Отдела и консультации квалифицированных инженеров;
- Техническая поддержка проекта, помощь в подборе аналогов, поставка прототипов;
- Поставка электронных компонентов под контролем ВП;
- Система менеджмента качества сертифицирована по Международному стандарту ISO 9001;
- При необходимости вся продукция военного и аэрокосмического назначения проходит испытания и сертификацию в лаборатории (по согласованию с заказчиком);
- Поставка специализированных компонентов военного и аэрокосмического уровня качества (Xilinx, Altera, Analog Devices, Intersil, Interpoint, Microsemi, Actel, Aeroflex, Peregrine, VPT, Syfer, Eurofarad, Texas Instruments, MS Kennedy, Miteq, Cobham, E2V, MA-COM, Hittite, Mini-Circuits, General Dynamics и др.);

Компания «Океан Электроники» является официальным дистрибьютором и эксклюзивным представителем в России одного из крупнейших производителей разъемов военного и аэрокосмического назначения «JONHON», а так же официальным дистрибьютором и эксклюзивным представителем в России производителя высокотехнологичных и надежных решений для передачи СВЧ сигналов «FORSTAR».



## JONHON

«JONHON» (основан в 1970 г.)

Разъемы специального, военного и аэрокосмического назначения:

(Применяются в военной, авиационной, аэрокосмической, морской, железнодорожной, горно- и нефтедобывающей отраслях промышленности)

«FORSTAR» (основан в 1998 г.)

ВЧ соединители, коаксиальные кабели, кабельные сборки и микроволновые компоненты:

(Применяются в телекоммуникациях гражданского и специального назначения, в средствах связи, РЛС, а так же военной, авиационной и аэрокосмической отраслях промышленности).



Телефон: 8 (812) 309-75-97 (многоканальный)

Факс: 8 (812) 320-03-32

Электронная почта: [ocean@oceanchips.ru](mailto:ocean@oceanchips.ru)

Web: <http://oceanchips.ru/>

Адрес: 198099, г. Санкт-Петербург, ул. Калинина, д. 2, корп. 4, лит. А