

MATERIAL:

CONNECTOR - SMT  
 PLASTIC HOUSING:  
 LCP, FLAMMABILITY RATING UL94-V0  
 CONTACT:  
 PHOSPHOR BRONZE  
 PLATING: SEE AMPHENOL PART  
 NUMBER

PACKAGING: TAPE AND REEL (500 PER)

TEMPERATURE RANGE: -40°C TO +85°C

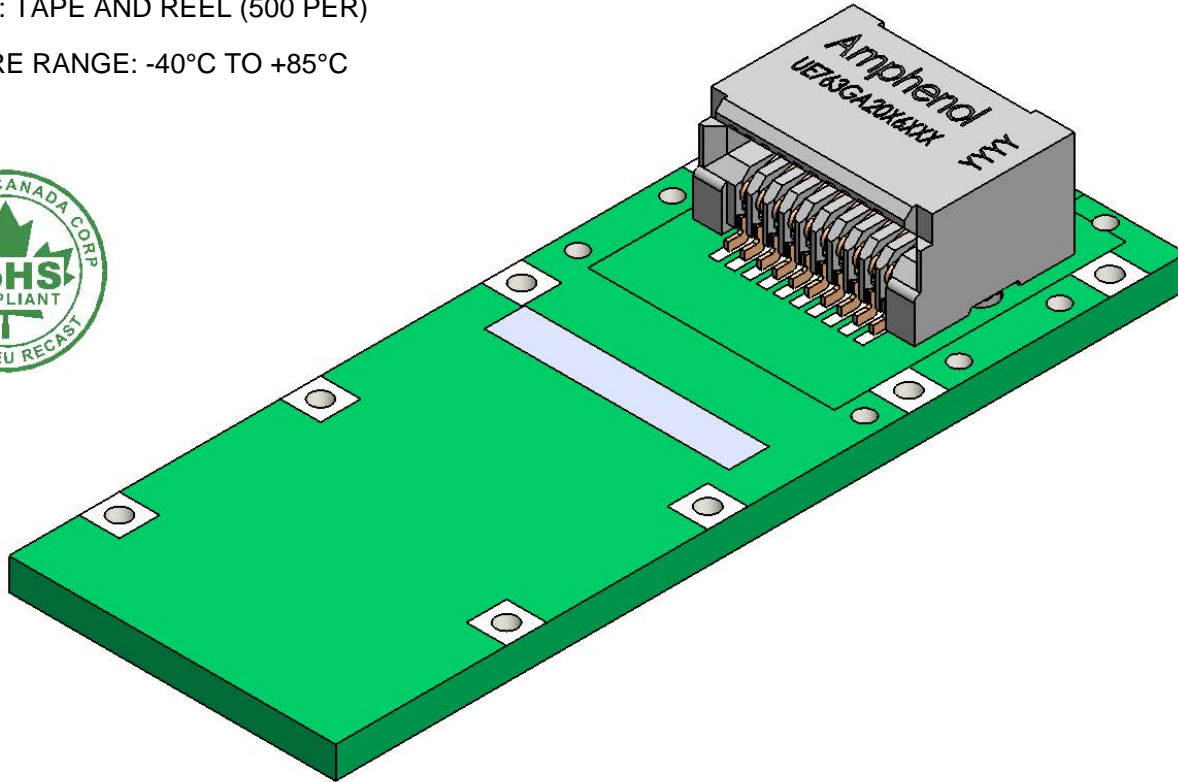

REVISIONS				
REV.	ECN	DESCRIPTION	DATE	APPROVED
A		PRELIMINARY	X	
B		PRELIMINARY STAMP REMOVED	OCT24/14	
C		UPDATED	NOV11/14	

AMPHENOL PART NUMBER CONFIGURATION

UE76 - 3GA 20 - X 6 0 0 T

PACKAGING

T = TAPE AND REEL PACKAGING

PLATING

- 2 = 0.76um GOLD AT MATING AREA  
GOLD FLASH IN TERMINATION
- 3 = 0.76um GOLD AT MATING AREA  
3.0-7.62um MATTE TIN IN  
TERMINATION
- 5 = 0.38um GOLD AT MATING AREA  
GOLD FLASH IN TERMINATION
- 6 = 0.38um GOLD AT MATING AREA  
3.0-7.62um MATTE TIN IN  
TERMINATION

**DO NOT SCALE DRAWING**

THIS DOCUMENT CONTAINS PROPRIETARY INFORMATION AND SUCH INFORMATION MAY NOT BE DISCLOSED TO OTHERS FOR ANY PURPOSE OR USED FOR MANUFACTURING PURPOSES WITHOUT PERMISSION FROM AMPHENOL CANADA CORP.

UNLESS OTHERWISE SPECIFIED DIMENSIONS ARE IN MILLIMETERS TOLERANCES ARE:		<b>APPROVALS</b>		<b>DATE</b>	<b>Amphenol High Speed Interconnects</b> A Division of Amphenol Corp. www.amphenol-highspeed.com	
DECIMALS	ANGLES	DRAWN	J.SI	JUL19/13	TITLE  1X1 ULTRAPORT SFP CONNECTOR (25/32G)	
X.X ± 0.25	± 1°	DESIGNED				
X.XX ± 0.15		CHECKED				
MATERIAL AND FINISH SEE NOTES		QA APPD				
REF.	X	IE APPD			SIZE A4	DWG. NO. P-UE76-3GA20-X600T
CODE IDENT. NO.	03554	DWG APPD			SCALE 4:1	PROJECT
						REV. C
						SHEET 1 OF 3

A

B

C

D

A

B

C

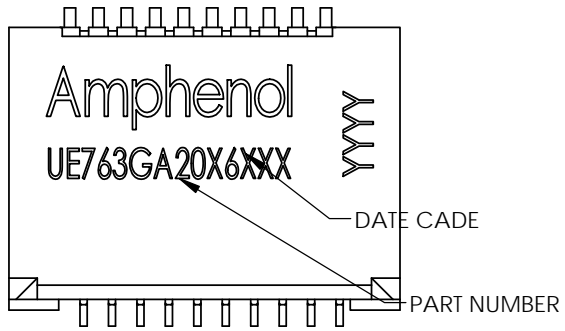

REVISIONS				
REV.	ECN	DESCRIPTION	DATE	APPROVED
A		PRELIMINARY	X	
B		PRELIMINARY STAMP REMOVED	OCT24/14	
C		UPDATED	NOV11/14	

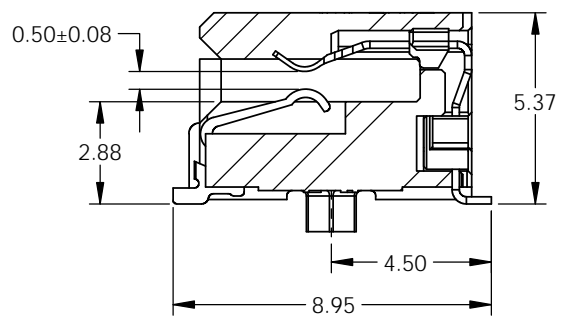
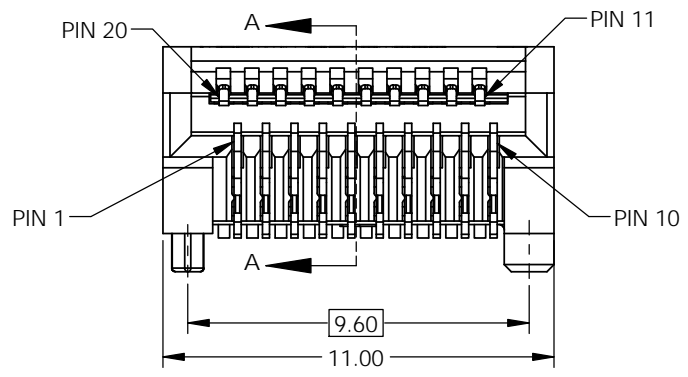

SECTION A-A

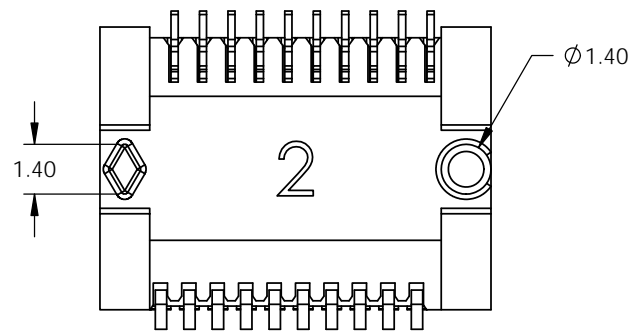

**DO NOT SCALE DRAWING**

THIS DOCUMENT CONTAINS PROPRIETARY INFORMATION AND SUCH INFORMATION MAY NOT BE DISCLOSED TO OTHERS FOR ANY PURPOSE OR USED FOR MANUFACTURING PURPOSES WITHOUT PERMISSION FROM AMPHENOL CANADA CORP.

UNLESS OTHERWISE SPECIFIED DIMENSIONS ARE IN MILLIMETERS TOLERANCES ARE:		<b>APPROVALS</b>		<b>DATE</b>	<b>Amphenol High Speed Interconnects</b> A Division of Amphenol Corp. www.amphenol-highspeed.com	
DECIMALS	ANGLES	DRAWN	J.SI	JUL19/13	<b>TITLE</b>  1X1 ULTRAPORT SFP CONNECTOR (25/32G)	
X.X ± 0.25	± 1°	DESIGNED				
X.XX ± 0.15		CHECKED				
MATERIAL AND FINISH		QA APPD				
SEE NOTES		IE APPD			SIZE <b>A4</b>	DWG. NO. <b>P-UE76-3GA20-X600T</b>
REF.	X	DWG APPD			SCALE <b>5:1</b>	
CODE IDENT. NO.	03554				SHEET	<b>2 OF 3</b>

NOTE:

SOME OF ULTRAPORT CAGES PCB LAYOUT NOT ALLOWED HAVING SIGNAL TRACES ON THE TOP OF THE SURFACE. PLEASE CONTACT AMPHENOL HIGH SPEED INTERCONNECTS FOR CAGES AVAILABILITY FOR THE APPLICATIONS.

REVISIONS				
REV.	ECN	DESCRIPTION	DATE	APPROVED
A		PRELIMINARY	X	
B		PRELIMINARY STAMP REMOVED	OCT24/14	
C		UPDATED	NOV11/14	

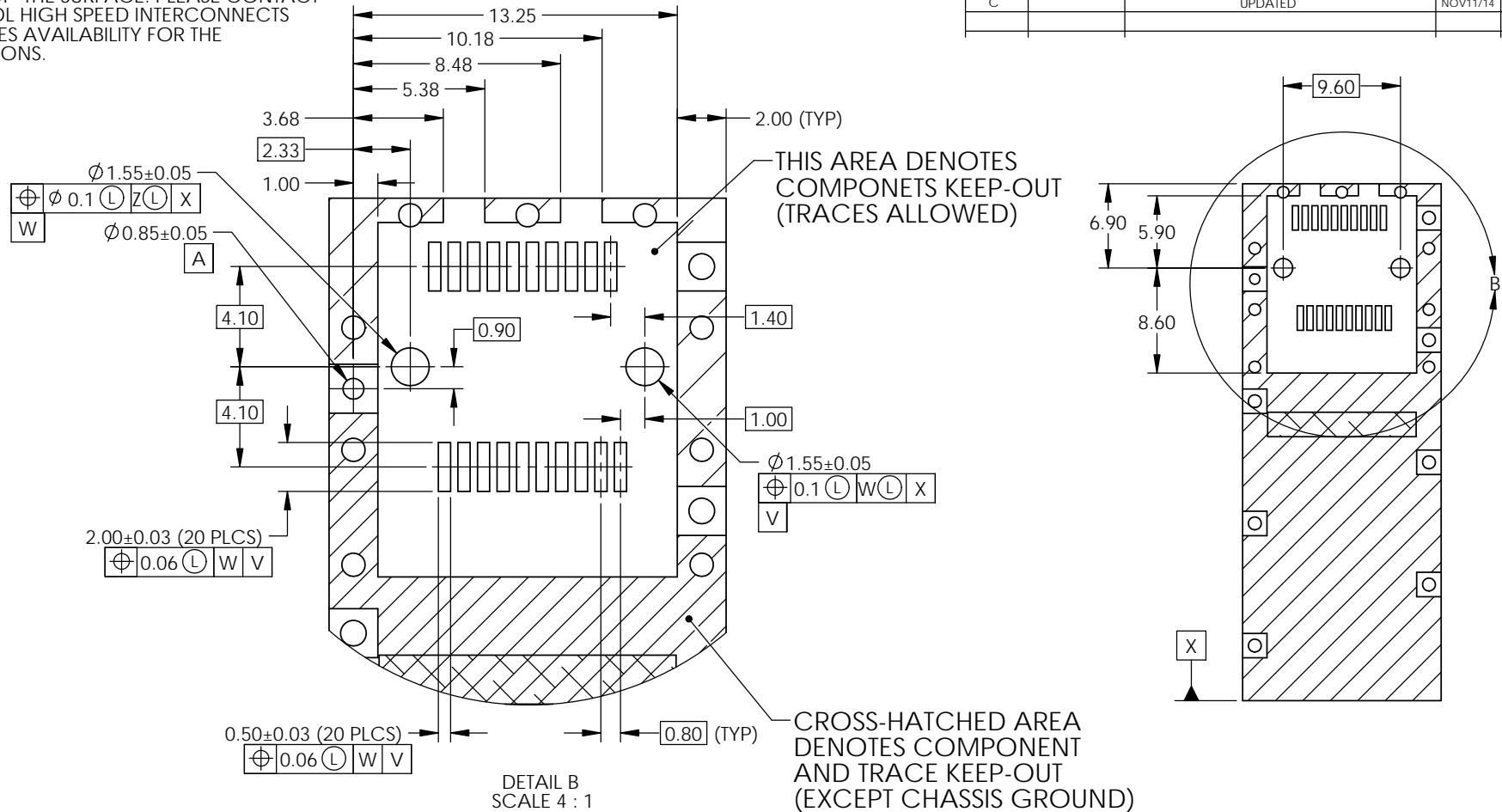

**DO NOT SCALE DRAWING**

THIS DOCUMENT CONTAINS PROPRIETARY INFORMATION AND SUCH INFORMATION MAY NOT BE DISCLOSED TO OTHERS FOR ANY PURPOSE OR USED FOR MANUFACTURING PURPOSES WITHOUT PERMISSION FROM AMPHENOL CANADA CORP.

UNLESS OTHERWISE SPECIFIED DIMENSIONS ARE IN MILLIMETERS TOLERANCES ARE:		<b>APPROVALS</b>		<b>DATE</b>		<b>Amphenol High Speed Interconnects</b> A Division of Amphenol Corp. www.amphenol-highspeed.com	
DECIMALS	ANGLES	DRAWN	J.SI	JUL19/13		TITLE	
X.X ± 0.25	± 1°	DESIGNED				1X1 ULTRAPORT SFP CONNECTOR (25/32G)	
X.XX ± 0.15		CHECKED				SIZE <b>A4</b> DWG. NO. P-UE76-3GA20-X600T REV. C	
MATERIAL AND FINISH	SEE NOTES	QA APPD				SCALE 2:1 PROJECT SHEET 3 OF 3	
REF. X		IE APPD					
CODE IDENT. NO. 03554		DWG APPD					

Компания «Океан Электроники» предлагает заключение долгосрочных отношений при поставках импортных электронных компонентов на взаимовыгодных условиях!

Наши преимущества:

- Поставка оригинальных импортных электронных компонентов напрямую с производств Америки, Европы и Азии, а так же с крупнейших складов мира;
- Широкая линейка поставок активных и пассивных импортных электронных компонентов (более 30 млн. наименований);
- Поставка сложных, дефицитных, либо снятых с производства позиций;
- Оперативные сроки поставки под заказ (от 5 рабочих дней);
- Экспресс доставка в любую точку России;
- Помощь Конструкторского Отдела и консультации квалифицированных инженеров;
- Техническая поддержка проекта, помощь в подборе аналогов, поставка прототипов;
- Поставка электронных компонентов под контролем ВП;
- Система менеджмента качества сертифицирована по Международному стандарту ISO 9001;
- При необходимости вся продукция военного и аэрокосмического назначения проходит испытания и сертификацию в лаборатории (по согласованию с заказчиком);
- Поставка специализированных компонентов военного и аэрокосмического уровня качества (Xilinx, Altera, Analog Devices, Intersil, Interpoint, Microsemi, Actel, Aeroflex, Peregrine, VPT, Syfer, Eurofarad, Texas Instruments, MS Kennedy, Miteq, Cobham, E2V, MA-COM, Hittite, Mini-Circuits, General Dynamics и др.);

Компания «Океан Электроники» является официальным дистрибьютором и эксклюзивным представителем в России одного из крупнейших производителей разъемов военного и аэрокосмического назначения «JONHON», а так же официальным дистрибьютором и эксклюзивным представителем в России производителя высокотехнологичных и надежных решений для передачи СВЧ сигналов «FORSTAR».



## JONHON

«JONHON» (основан в 1970 г.)

Разъемы специального, военного и аэрокосмического назначения:

(Применяются в военной, авиационной, аэрокосмической, морской, железнодорожной, горно- и нефтедобывающей отраслях промышленности)

«FORSTAR» (основан в 1998 г.)

ВЧ соединители, коаксиальные кабели, кабельные сборки и микроволновые компоненты:

(Применяются в телекоммуникациях гражданского и специального назначения, в средствах связи, РЛС, а так же военной, авиационной и аэрокосмической отраслях промышленности).



Телефон: 8 (812) 309-75-97 (многоканальный)

Факс: 8 (812) 320-03-32

Электронная почта: [ocean@oceanchips.ru](mailto:ocean@oceanchips.ru)

Web: <http://oceanchips.ru/>

Адрес: 198099, г. Санкт-Петербург, ул. Калинина, д. 2, корп. 4, лит. А