

WSMP™ Coaxial RF Connectors and RF Coaxial Cable Assemblies

For High Density Applications to 100GHz



- Signal Integrity to 100GHz
- Center to Center Spacing 2.15 mm (0.085")
Board to Board Height of 3.05 (0.120")
- 45% Smaller Than SMP
35% Smaller Than Mini SMP (SMPM)
- Custom Footprints for Optimized RF Performance on Your PC Board
- Custom RF Cable Assemblies for Your Application
- R100 Series and R65 Series Products On Request

SPECIFICATIONS

Interface

According to Rosenberger WSMP™ Interface standards

Material and plating

| Connector parts | Material | Plating |
|-----------------|--|---------|
| Center contact | CuBe | Gold |
| Outer contact | CuBe | Gold |
| Dielectric | PTFE, Polyimide, or Corning 7070™ Glass* | |

Electrical data

| | |
|----------------------------------|--|
| Impedance | 50 Ω |
| Frequency | DC to 100 GHz |
| Return loss (typical) | ≥ 26 dB, DC to 26.5 GHz ≥ 19 dB, 26.5 to 65 GHz |
| Insertion loss | ≤ 0.12 x √f(GHz) dB |
| Insulation resistance | ≥ 3.5 x 10 ³ MΩ |
| Center contact resistance | ≤ 2.0 mΩ |
| Outer contact resistance | ≤ 6.0 mΩ |
| Test voltage (at sea level) | 250 V rms |
| RF High Potential (at sea level) | 150 V rms @ 5 MHz |
| RF-leakage (optional) | ≥ -80 dB (typical mated pair) |

Mechanical data

| | |
|------------------|-------|
| Mating cycle | |
| Full Detent (FD) | ≥ 100 |
| Smooth Bore (SB) | ≥ 500 |

Mechanical data

| | | |
|-------------------------------|--------|-----------|
| Engagement force (typical) | | |
| Full Detent (FD) | 11 N | 2.47 Lbs. |
| Smooth Bore (SB) | 5.3 N | 1.19 Lbs. |
| Disengagement force (typical) | | |
| Full Detent (FD) | 20 N | 4.5 Lbs. |
| Smooth Bore (SB) | 4.45 N | 1.0 Lbs. |

Axial Mis-Alignment

.000-.005 inches

Radial Mis-Alignment

+/- .010 inches

Environmental data

| | |
|---------------------------------------|--|
| Temperature range | -55° C to +165° C |
| Thermal shock | MIL-STD-202, Meth. 107, Cond. B |
| Corrosion | MIL-STD-202, Meth. 101 |
| Vibration | MIL-STD-202, Meth. 204, Cond. D |
| Shock | MIL-STD-202, Meth. 213, Cond. I |
| Moisture resistance | MIL-STD-202, Meth. 106, except Step 7B |
| Max. soldering temperature (optional) | IEC 61760-1, +260°C for 10 sec. |
| 2002/95/EC (RoHS) | Compliant |

*Hermetically-sealed to 1 x 10⁻⁸ cc/sec, On Request

Tooling

| | |
|---|------------|
| WSMP Cable Connector Prybar | W1W001-000 |
| WSMP Right Angle Prybar Extraction Tool | W1W005-000 |
| WSMP Bullet Insertion/ Extraction Tool | W1W002-000 |
| Low Profile | |

CABLE CONNECTORS

Description
WSMP Female Straight
for .047 S/R Cable

Part Number
W1K101-270D3



Description
WSMP Female Right Angle
for .047 S/R Cable

Part Number
W1K201-270D3



Description
WSMP Male Straight
for .047 S/R Cable

Part Number
FD: W1S101-270D3
SB: W1S141-270D3



Description
WSMP Male Straight Bulkhead
for .047 S/R Cable

Part Number
FD: W1S501-270D3
SB: W1S541-270D3



STANDARD

Description
WSMP Male PCB, Straight, SMT, J-Lead

Part Number
FD: W1S105-40ML5
SB: W1S145-40ML5

Hi Temp (Kovar/Glass)
WSMP Male PCB, Straight, SMT, J-Lead

Part Number
FD: W1S103-40MZ9
SB: W1S143-40MZ9



STANDARD

Description
WSMP Male PCB Edge Mount

Part Number
FD: W1S203-40ML5
SB: W1S243-40ML5



Hi Temp (Kovar/Glass)
WSMP Male PCB Edge Mount

Part Number
FD: W1S204-40MZ9
SB: W1S244-40MZ9



STANDARD

Description
WSMP St Male MultiPort Arrays, SB

Part Number
2 Port: W1S10A-40ML5
4 Port: W1S10B-40ML5

Hi Temp (Kovar/Glass)
WSMP St Male MultiPort Arrays, SB

Part Number
2 Port: W1S12A-40MZ9
4 Port: W1S12B-40MZ9

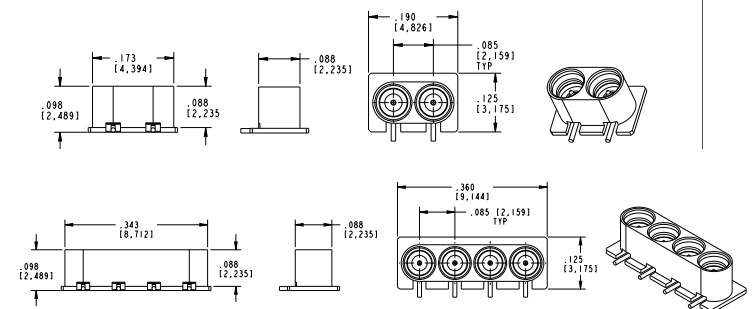

ADAPTERS

Description

WSMP Female Blindmate Interconnect (Bullet)



| Part Number | A (mm) | A (in) | Part Number | A (mm) | A (in) |
|--------------|--------|--------|--------------|--------|--------|
| W1K10A-K00D3 | 2.49 | 0.098 | W1K10J-K00D3 | 7.62 | 0.300 |
| W1K10C-K00D3 | 3.18 | 0.125 | W1K10M-K00D3 | 10.16 | 0.400 |
| W1K10F-K00D3 | 3.81 | 0.150 | W1K10N-K00D3 | 12.70 | 0.500 |
| W1K10G-K00D3 | 5.08 | 0.200 | W1K10P-K00D3 | 15.24 | 0.600 |
| W1K10H-K00D3 | 6.35 | 0.250 | | | |

Additional lengths available on request

BETWEEN SERIES TEST ADAPTERS

Description

WSMP Male Full Detent to RPC-2.92 Female Adapter
 RPC-2.40 Female Adapter
 RPC-1.85 Female Adapter



Part Number

W1S102-K00D3 to 40 GHz

W1S109-K00D3 to 50 GHz

W1S108-K00D3 to 67 GHz

BETWEEN SERIES TEST ADAPTERS

Description

WSMP Female to RPC-2.92 Female Adapter
 RPC-2.40 Female Adapter
 RPC-1.85 Female Adapter

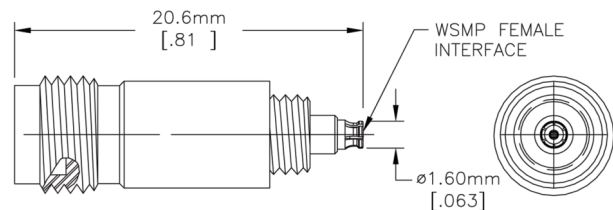

Part Number

W1K102-K00D3 to 40 GHz

W1K109-K00D3 to 50 GHz

W1K108-K00D3 to 67 GHz

TERMINATIONS

Description

WSMP Male 50 Ohm Termination,
 Full Detent, 0.25 W

Part Number
 W1S15T-0.2D3



Description

WSMP Female 50 Ohm
 Termination, 0.25 W

Part Number
 W1K15T-0.2D3

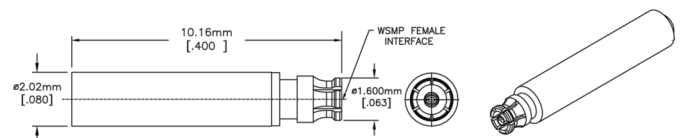

WSMP™ CABLE ASSEMBLIES

Description: WSMP Female Straight on .047 Flexible, Formable, Semi-Rigid to RPC 2.92 Male, RPC 2.40 Male and RPC 1.85 Male



CUSTOM FOR YOUR NEEDS.

TOOLS

Description

WSMP Cable Connector Prybar
Extraction Tool

Part Number
W1W001-000

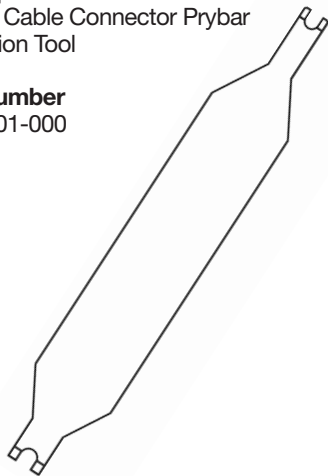

Description

WSMP Right Angle Prybar
Extraction Tool

Part Number
W1W005-000

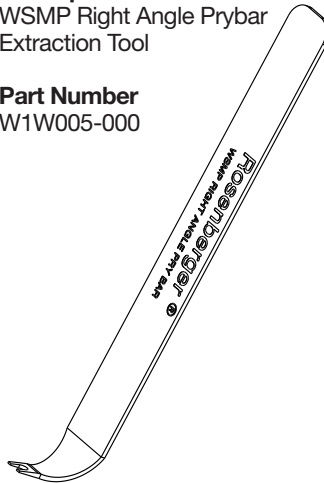

Description

WSMP Bullet Insertion/
Extraction Tool, Low Profile

Part Number
W1W002-000



Компания «Океан Электроники» предлагает заключение долгосрочных отношений при поставках импортных электронных компонентов на взаимовыгодных условиях!

Наши преимущества:

- Поставка оригинальных импортных электронных компонентов напрямую с производств Америки, Европы и Азии, а так же с крупнейших складов мира;
- Широкая линейка поставок активных и пассивных импортных электронных компонентов (более 30 млн. наименований);
- Поставка сложных, дефицитных, либо снятых с производства позиций;
- Оперативные сроки поставки под заказ (от 5 рабочих дней);
- Экспресс доставка в любую точку России;
- Помощь Конструкторского Отдела и консультации квалифицированных инженеров;
- Техническая поддержка проекта, помощь в подборе аналогов, поставка прототипов;
- Поставка электронных компонентов под контролем ВП;
- Система менеджмента качества сертифицирована по Международному стандарту ISO 9001;
- При необходимости вся продукция военного и аэрокосмического назначения проходит испытания и сертификацию в лаборатории (по согласованию с заказчиком);
- Поставка специализированных компонентов военного и аэрокосмического уровня качества (Xilinx, Altera, Analog Devices, Intersil, Interpoint, Microsemi, Actel, Aeroflex, Peregrine, VPT, Syfer, Eurofarad, Texas Instruments, MS Kennedy, Miteq, Cobham, E2V, MA-COM, Hittite, Mini-Circuits, General Dynamics и др.);

Компания «Океан Электроники» является официальным дистрибьютором и эксклюзивным представителем в России одного из крупнейших производителей разъемов военного и аэрокосмического назначения «JONHON», а так же официальным дистрибьютором и эксклюзивным представителем в России производителя высокотехнологичных и надежных решений для передачи СВЧ сигналов «FORSTAR».



JONHON

«JONHON» (основан в 1970 г.)

Разъемы специального, военного и аэрокосмического назначения:

(Применяются в военной, авиационной, аэрокосмической, морской, железнодорожной, горно- и нефтедобывающей отраслях промышленности)

«FORSTAR» (основан в 1998 г.)

ВЧ соединители, коаксиальные кабели, кабельные сборки и микроволновые компоненты:

(Применяются в телекоммуникациях гражданского и специального назначения, в средствах связи, РЛС, а так же военной, авиационной и аэрокосмической отраслях промышленности).



Телефон: 8 (812) 309-75-97 (многоканальный)

Факс: 8 (812) 320-03-32

Электронная почта: ocean@oceanchips.ru

Web: <http://oceanchips.ru/>

Адрес: 198099, г. Санкт-Петербург, ул. Калинина, д. 2, корп. 4, лит. А