

K-Nr.: <b>26155</b>	<b>Core design:</b> Toroidal core Ausführung Ringbandkern	Date : 25.06.2015 Datum
	<b>Application:</b> GFCI / GN Anwendung	

Kunde:	Kd. Sach Nr.:	Seite 1 von 2
--------	---------------	---------------

**Drawing / Maßbild:**

Not to scale / ohne Maßstab

 dimension of the covered core in mm /  
 Maße des fixierten Kerns in mm

**Core material / Legierung:**

VITROPERM 500 F

**Type of finish / Fixierung:**

Fix 022

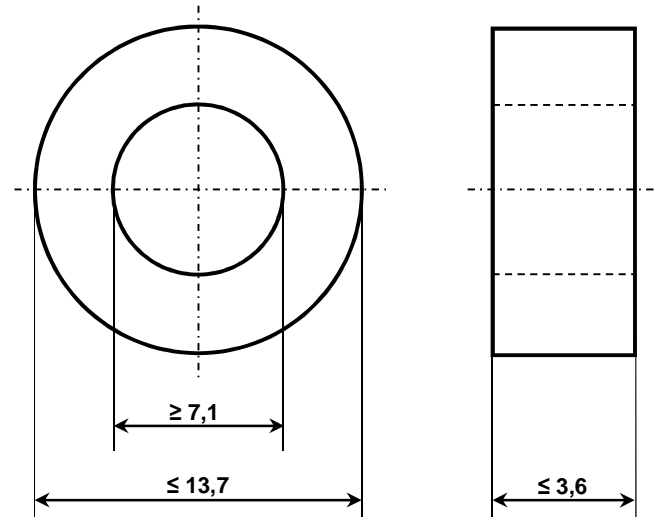
 Plastic box and silicon rubber /  
 Kunststofftrog und Silikonkautschuk)

**Nominal core dimensions / Nennmaße:**

12,2 x 8,6 x 2,0 mm

**Effective core parameters / Bezugswerte:**

$$A_{Fe} = 0,029 \text{ cm}^2$$

$$l_{Fe} = 3,27 \text{ cm}$$

$$m_{Fe} = 0,69 \text{ g}$$

**Nominal magnetical value /magnetischer Nennwert:**

$$A_L (3\text{kHz}) = 10,0 \mu\text{H}$$

Datum	Name	Index	Änderung
25.06.2015	Kle	01	Erstausgabe

Publisher	Editor	KB-PM	KB-OP KT	Date	released
KB-E IN	Kleespies	Glasneck	Günther	26.06.2015	Petzold

K-Nr.: <b>26155</b>	<b>Core design:</b> Toroidal core Ausführung Ringbandkern	Date : 25.06.2015 Datum
	<b>Application:</b> GFCI / GN Anwendung	

Kunde:	Kd. Sach Nr.:	Seite 2 von 2
--------	---------------	---------------

**Final Inspection / Endprüfung:** (100% Prüfung, AQL...: IEC 410 / DIN ISO 2859)

**1. Magnetical test (100%) / Magnetische Prüfung (100%)**

1.1 Test of  $A_L$ -value in series mode according to A60092-Y3022-K009 /

*Prüfung des  $A_L$ -Wertes im Reihenersatzschaltbild gemäß A60092-Y3022-K009*

*Inductance test without DC-magnetization / Induktivitätsprüfung ohne Gleichstromvormagnetisierung*

Setting values / Einstellwerte:  $I_{\text{eff}} \times N = 6,9 \text{ mA}$  (corr. / entspr.:  $\hat{H} = 3 \text{ mA/cm}$ )  
 $f = 3 \text{ kHz}$

Specified value / Prüfwerte:  $7,0 \mu\text{H} \leq A_L \leq 17,1 \mu\text{H}$  (corr. / entspr.:  $63500 \leq \mu'_3 \leq 154214$ ) (SC)

1.2 Test of flux density amplitude with applied magnetic field strength according to

*A60092-Y3022-K003 /*

*Prüfung der Induktionsamplitude bei vorgegebener Feldstärke nach A60092-Y3022-K003*

Setting values / Einstellwerte:  $I_{\text{eff}} \times N = 23 \text{ mA}$  (corr. / entspr.:  $\hat{H} = 10 \text{ mA/cm}$ )  
 $f = 60 \text{ Hz}$

Specified value / Prüfwerte:  $0,0565 \text{ mV/Wdg.} \leq |\bar{U}| \leq 0,1371 \text{ mV/Wdg.}$   
 (corr. / entspr.:  $\hat{B} = 117 \text{ mT} -30\% + 70\%$ , resp.  $\mu = 92857 -30\% +70\%$ )

Remarks, / Hinweise,

- Part no. / Materialnr.: 97000722

Publisher	Editor	KB-PM	KB-OP KT		Date	released
KB-E IN	Kleespies	Glasneck	Günther		26.06.2015	Petzold

Компания «Океан Электроники» предлагает заключение долгосрочных отношений при поставках импортных электронных компонентов на взаимовыгодных условиях!

Наши преимущества:

- Поставка оригинальных импортных электронных компонентов напрямую с производств Америки, Европы и Азии, а так же с крупнейших складов мира;
- Широкая линейка поставок активных и пассивных импортных электронных компонентов (более 30 млн. наименований);
- Поставка сложных, дефицитных, либо снятых с производства позиций;
- Оперативные сроки поставки под заказ (от 5 рабочих дней);
- Экспресс доставка в любую точку России;
- Помощь Конструкторского Отдела и консультации квалифицированных инженеров;
- Техническая поддержка проекта, помощь в подборе аналогов, поставка прототипов;
- Поставка электронных компонентов под контролем ВП;
- Система менеджмента качества сертифицирована по Международному стандарту ISO 9001;
- При необходимости вся продукция военного и аэрокосмического назначения проходит испытания и сертификацию в лаборатории (по согласованию с заказчиком);
- Поставка специализированных компонентов военного и аэрокосмического уровня качества (Xilinx, Altera, Analog Devices, Intersil, Interpoint, Microsemi, Actel, Aeroflex, Peregrine, VPT, Syfer, Eurofarad, Texas Instruments, MS Kennedy, Miteq, Cobham, E2V, MA-COM, Hittite, Mini-Circuits, General Dynamics и др.);

Компания «Океан Электроники» является официальным дистрибьютором и эксклюзивным представителем в России одного из крупнейших производителей разъемов военного и аэрокосмического назначения «JONHON», а так же официальным дистрибьютором и эксклюзивным представителем в России производителя высокотехнологичных и надежных решений для передачи СВЧ сигналов «FORSTAR».



## JONHON

«JONHON» (основан в 1970 г.)

Разъемы специального, военного и аэрокосмического назначения:

(Применяются в военной, авиационной, аэрокосмической, морской, железнодорожной, горно- и нефтедобывающей отраслях промышленности)

«FORSTAR» (основан в 1998 г.)

ВЧ соединители, коаксиальные кабели, кабельные сборки и микроволновые компоненты:

(Применяются в телекоммуникациях гражданского и специального назначения, в средствах связи, РЛС, а так же военной, авиационной и аэрокосмической отраслях промышленности).



Телефон: 8 (812) 309-75-97 (многоканальный)

Факс: 8 (812) 320-03-32

Электронная почта: [ocean@oceanchips.ru](mailto:ocean@oceanchips.ru)

Web: <http://oceanchips.ru/>

Адрес: 198099, г. Санкт-Петербург, ул. Калинина, д. 2, корп. 4, лит. А