

Stainless Steel Illuminated Vandal Resistant

FRONT PANEL MOUNTING



MPI002- front panel seal to IP66

- Ring illumination
- 22mm diameter
- Single pole push to make
- 50mA, 24Vdc contact rating
- Red, Green, Amber, Blue, White or dual colour illumination
- Bright daylight LEDs
- Independent LED terminals
- Front panel seal to IP66
- Integral supply resistors
- TVS protection

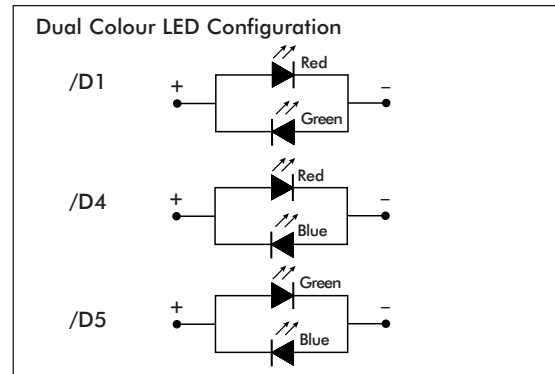
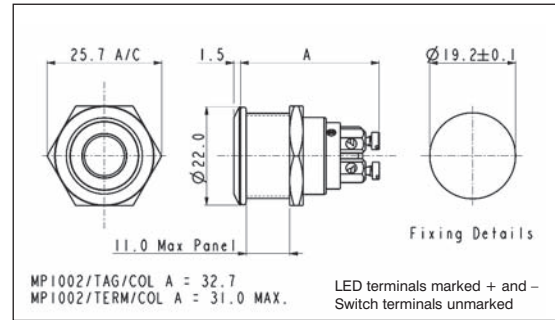

| Specification | MPI002/Termination/Colour/Voltage |
|--------------------------------|---|
| Illumination style: | Ring |
| Terminations: | /28 (2.8mm tabs), /TERM or /TE (screw terminals) |
| Switching: | Single pole, push to make, tactile (momentary action) |
| Max. Switch Rating: | 50mA, 24Vdc |
| LEDs (ratings @ 20mA) | |
| Part No. | /RD /GN /AM /BL /WH /D1 /D4 /D5 |
| Colours | Red Green Amber Blue White Red/Green Red/Blue Green/Blue |
| Luminous Intensity | 900mcd 2500mcd 900mcd 1500mcd 900mcd 2500mcd/5000mcd 2000mcd/850mcd 4000mcd/2000mcd |
| Forward Voltage | 1.85V 3.5V 2.3V 3.5V 3.6V 2.05V/3.6V 2.0V/3.6V 3.6V/3.6V |
| Forward Current | 20mA 20mA 20mA 20mA 20mA 20mA 20mA 20mA |
| Moulding Colour | Red Green Amber Blue White Black Black Black |
| Illumination Voltage: | /no suffix No resistor fitted. An appropriate resistor must be series connected by the user. Voltages as above. /6 6Vdc /12 12Vdc /24 24Vdc |
| Contact Resistance: | < 100mΩ |
| Insulation Resistance: | > 10 ³ MΩ |
| Dielectric Strength: | Contact to Panel >2.0kV Contact to Contact 1500V |
| Operating Temp. Range: | -30°C to +70°C |
| Sealing (Front of panel only): | Protection Classification: IP66 EN60529 1992 |
| Operations | |
| Mechanical: | 750,000 (min) |
| Electrical: | 35,000 (min) |
| Operating Pressure: | 12N |
| Rear Nut Fixing Torque: | 0.57Nm |
| Materials | |
| Switch assembly: | UL94V-0 rated Polyamide (Nylon) |
| Tags: | Copper Alloy |
| Terminals: | Copper Alloy |
| Switch Body & Button: | Stainless Steel |
| Lens and Lens Body: | Polycarbonate |
| O ring: | Nitrile |
| Internal seal: | Silicone |
| Contact Plate: | Gold Plated |
| Thread size: | 18.97mm x 26TPI |
| | ESD Handling precautions must be taken |
| | Compliant |



Компания «Океан Электроники» предлагает заключение долгосрочных отношений при поставках импортных электронных компонентов на взаимовыгодных условиях!

Наши преимущества:

- Поставка оригинальных импортных электронных компонентов напрямую с производств Америки, Европы и Азии, а так же с крупнейших складов мира;
- Широкая линейка поставок активных и пассивных импортных электронных компонентов (более 30 млн. наименований);
- Поставка сложных, дефицитных, либо снятых с производства позиций;
- Оперативные сроки поставки под заказ (от 5 рабочих дней);
- Экспресс доставка в любую точку России;
- Помощь Конструкторского Отдела и консультации квалифицированных инженеров;
- Техническая поддержка проекта, помощь в подборе аналогов, поставка прототипов;
- Поставка электронных компонентов под контролем ВП;
- Система менеджмента качества сертифицирована по Международному стандарту ISO 9001;
- При необходимости вся продукция военного и аэрокосмического назначения проходит испытания и сертификацию в лаборатории (по согласованию с заказчиком);
- Поставка специализированных компонентов военного и аэрокосмического уровня качества (Xilinx, Altera, Analog Devices, Intersil, Interpoint, Microsemi, Actel, Aeroflex, Peregrine, VPT, Syfer, Eurofarad, Texas Instruments, MS Kennedy, Miteq, Cobham, E2V, MA-COM, Hittite, Mini-Circuits, General Dynamics и др.);

Компания «Океан Электроники» является официальным дистрибьютором и эксклюзивным представителем в России одного из крупнейших производителей разъемов военного и аэрокосмического назначения «JONHON», а так же официальным дистрибьютором и эксклюзивным представителем в России производителя высокотехнологичных и надежных решений для передачи СВЧ сигналов «FORSTAR».



JONHON

«JONHON» (основан в 1970 г.)

Разъемы специального, военного и аэрокосмического назначения:

(Применяются в военной, авиационной, аэрокосмической, морской, железнодорожной, горно- и нефтедобывающей отраслях промышленности)

«FORSTAR» (основан в 1998 г.)

ВЧ соединители, коаксиальные кабели, кабельные сборки и микроволновые компоненты:

(Применяются в телекоммуникациях гражданского и специального назначения, в средствах связи, РЛС, а так же военной, авиационной и аэрокосмической отраслях промышленности).



Телефон: 8 (812) 309-75-97 (многоканальный)

Факс: 8 (812) 320-03-32

Электронная почта: ocean@oceanchips.ru

Web: <http://oceanchips.ru/>

Адрес: 198099, г. Санкт-Петербург, ул. Калинина, д. 2, корп. 4, лит. А