

LOC	DIST	REVISIONS					
DW		P	LTR	DESCRIPTION	DATE	DWN	APVD
		F		ECR-12-018020	16OCT12	AW	WK

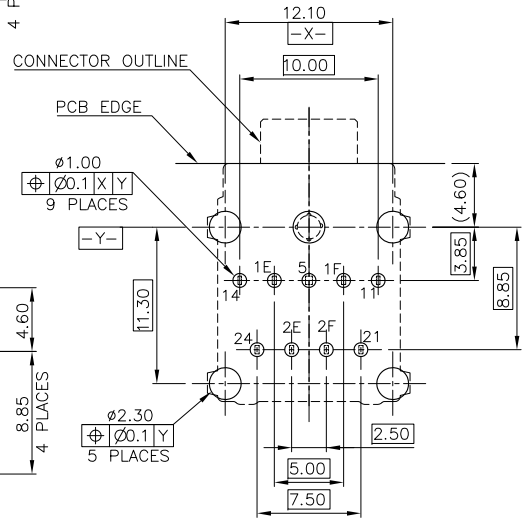
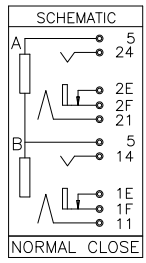
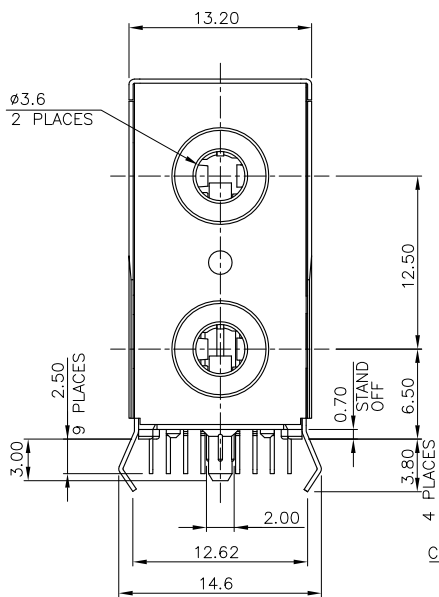
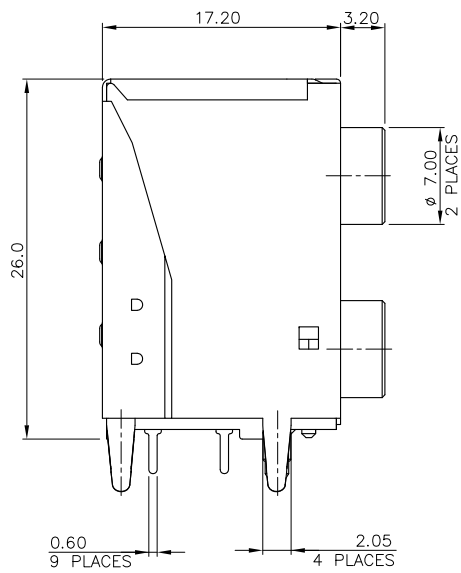

TOLERANCE: ±0.05, THICKNESS: 1.6  
 RECOMMENDED PCB LAYOUT (TOP VIEW)

NOTES:

- MATERIAL:
  - HOUSING/SPACER/INSULATOR: PA10T W/ 27% GF, UL94 V-0, BLACK COLOR.
  - RING A & B: PA10T W/ 45% GF, UL94 V-0, COLOR: (SEE TABLE).
  - RING CONTACT (# 11/21): PHOSPHOR BRONZE.
  - TIP CONTACT (# 14/24): PHOSPHOR BRONZE.
  - CN CONTACT (# 1E/2E): BRASS.
  - CS CONTACT (# 1F/2F): PHOSPHOR BRONZE.
  - GND CONTACT (# 5): BRASS.
  - BRIDGE CONTACT: BRASS.
  - FRONT SHIELD: SPCC.
  - REAR SHIELD: SPCC.
- FINISH:
  - CONTACTS (# 11/21/14/24/M5/1E/2E):  
 2.54µm [100µ"] MIN. BRIGHT-TIN PLATING OVER  
 1.27µm [50µ"] MIN. NICKEL ON ENTIRE CONTACT.
  - BRIDGE CONTACTS (# 1F/2F/1E/2E):  
 GOLD FLASH PLATING ON CONTACT AREA,  
 1.27µm [50µ"] MIN. NICKEL UNDERPLATED OVERALL.
  - FRONT SHIELD:  
 1.27µm [50µ"] MIN. NICKEL PLATING OVER  
 2.54µm [100µ"] MIN. COPPER ON ENTIRE FRONT SHIELD.
  - REAR SHIELD:  
 1.27µm [50µ"] MIN. NICKEL PLATING OVER  
 1.524µm [60µ"] MIN. COPPER ON ENTIRE REAR SHIELD.
- REFLOW SOLDER CAPABLE TO 260°C PER TEC-109-201, METHOD B, CONDITION B.
- NO PIN MARK ON THE PRODUCT.
- SUBSTANCE RESTRICTIONS FOR LOW HALOGEN (BY WEIGHT):
  - BROMINE (Br) ≤ 900 PPM (0.09%)
  - CHLORINE (Cl) ≤ 900 PPM (0.09%)
  - TOTAL CONCENTRATION OF CHLORINE (Cl) + BROMINE (Br) ≤ 1500 PPM (0.15%)

OBSOLETE	BLUE/284C	PINK/701C	1734041-3
		LIME/577C	1734041-2
OBSOLETE	BLUE/284C	LIME/577C	1734041-1
	JACK B	JACK A	PART NUMBER
	HOUSING COLOR		

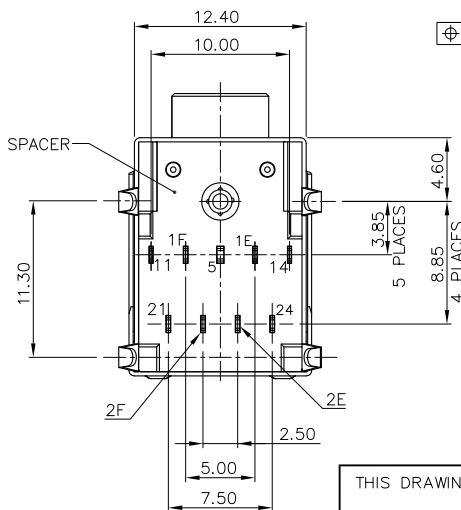
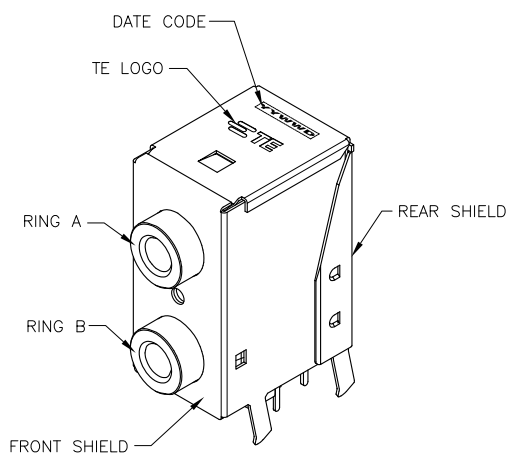

THIS DRAWING IS A CONTROLLED DOCUMENT.		DWN	J. LEE	22DEC2004	TE Connectivity  STACKED Ø3.5 EARPHONE JACK
DIMENSIONS: MM		CHK	S. HOU	22DEC2004	
TOLERANCES UNLESS OTHERWISE SPECIFIED:		APVD	K.W. KF	22DEC2004	
0 PLC ± - 1 PLC ± 0.3 2 PLC ± 0.2 3 PLC ± 0.15 4 PLC ± - ANGLES ± ± 3°		PRODUCT SPEC	108-57516		
MATERIAL	SEE NOTE	FINISH	SEE NOTE	APPLICATION SPEC	—
WEIGHT		9.65 GRAM		SIZE	A3
CUSTOMER DRAWING		SCALE		CAGE CODE	00779
SHEET		1 OF 2		DRAWING NO	©=1734041
REV		F		RESTRICTED TO	—

THIS DRAWING IS UNPUBLISHED. RELEASED FOR PUBLICATION AUG ,2006.  
 © COPYRIGHT 2012 BY TE CONNECTIVITY. ALL RIGHTS RESERVED.

LOC DW	DIST	REVISIONS			
P	LTR	DESCRIPTION	DATE	DWN	APVD
		SEE SHEET 1.			

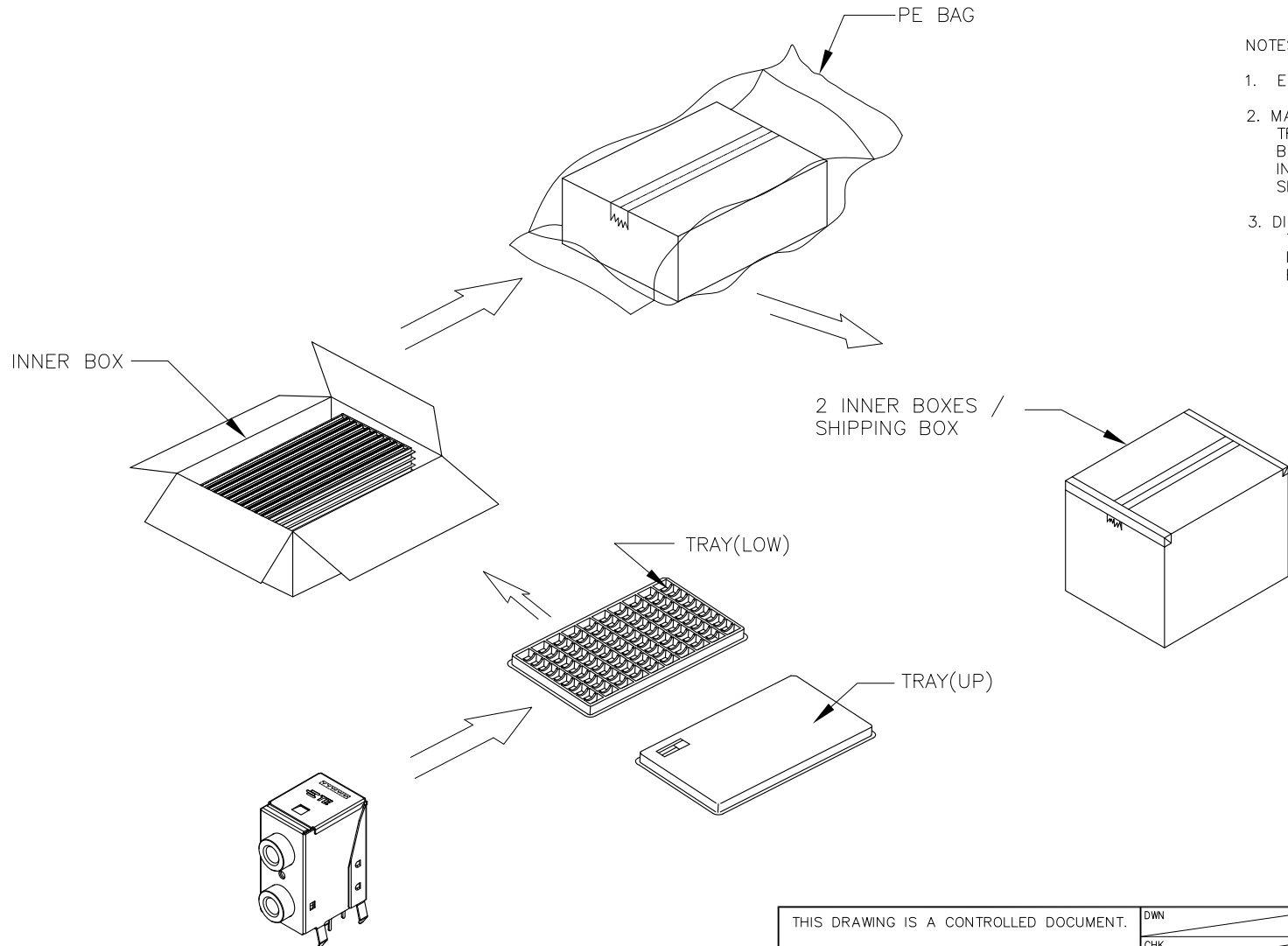

- NOTES:
- EACH BAG SHALL BE INCLUDED DESICCANT.
  - MATERIAL:  
 TRAY: PVC.  
 BAG: PE.  
 INNER BOX: CORRUGATED FIBERBOARD.  
 SHIPPING BOX: CORRUGATED FIBERBOARD.
  - DIMENSION:  
 TRAY: 412 X 226 mm.  
 INNER BOX: L= 422mm, W= 238mm, H= 114mm.  
 BOX: L= 495mm, W= 435mm, H= 140mm.

100	5	2	1000	11.5	9.65
PCS/ TRAY	TRAYS/ BOX	INNER BOXES/ BOX	QUANTITY (PCS)	G/W (Kg)	N/W (Kg)

THIS DRAWING IS A CONTROLLED DOCUMENT.		DWN	TE Connectivity STACKED 03.5 EARPHONE JACK				
DIMENSIONS: MM		CHK					
		APVD					
TOLERANCES UNLESS OTHERWISE SPECIFIED:		PRODUCT SPEC					
0 PLC ± - 1 PLC ± - 2 PLC ± - 3 PLC ± - 4 PLC ± - ANGLES ± -		APPLICATION SPEC	SIZE	CAGE CODE	DRAWING NO	RESTRICTED TO	
MATERIAL		WEIGHT	A3	00779	C=1734041	-	
FINISH		CUSTOMER DRAWING	SCALE	SHEET	2 OF 2	REV	F

Компания «Океан Электроники» предлагает заключение долгосрочных отношений при поставках импортных электронных компонентов на взаимовыгодных условиях!

Наши преимущества:

- Поставка оригинальных импортных электронных компонентов напрямую с производств Америки, Европы и Азии, а так же с крупнейших складов мира;
- Широкая линейка поставок активных и пассивных импортных электронных компонентов (более 30 млн. наименований);
- Поставка сложных, дефицитных, либо снятых с производства позиций;
- Оперативные сроки поставки под заказ (от 5 рабочих дней);
- Экспресс доставка в любую точку России;
- Помощь Конструкторского Отдела и консультации квалифицированных инженеров;
- Техническая поддержка проекта, помощь в подборе аналогов, поставка прототипов;
- Поставка электронных компонентов под контролем ВП;
- Система менеджмента качества сертифицирована по Международному стандарту ISO 9001;
- При необходимости вся продукция военного и аэрокосмического назначения проходит испытания и сертификацию в лаборатории (по согласованию с заказчиком);
- Поставка специализированных компонентов военного и аэрокосмического уровня качества (Xilinx, Altera, Analog Devices, Intersil, Interpoint, Microsemi, Actel, Aeroflex, Peregrine, VPT, Syfer, Eurofarad, Texas Instruments, MS Kennedy, Miteq, Cobham, E2V, MA-COM, Hittite, Mini-Circuits, General Dynamics и др.);

Компания «Океан Электроники» является официальным дистрибьютором и эксклюзивным представителем в России одного из крупнейших производителей разъемов военного и аэрокосмического назначения «**JONHON**», а так же официальным дистрибьютором и эксклюзивным представителем в России производителя высокотехнологичных и надежных решений для передачи СВЧ сигналов «**FORSTAR**».



## JONHON

«**JONHON**» (основан в 1970 г.)

Разъемы специального, военного и аэрокосмического назначения:

(Применяются в военной, авиационной, аэрокосмической, морской, железнодорожной, горно- и нефтедобывающей отраслях промышленности)

«**FORSTAR**» (основан в 1998 г.)

ВЧ соединители, коаксиальные кабели,  
кабельные сборки и микроволновые компоненты:

(Применяются в телекоммуникациях гражданского и специального назначения, в средствах связи, РЛС, а так же военной, авиационной и аэрокосмической отраслях промышленности).



Телефон: 8 (812) 309-75-97 (многоканальный)

Факс: 8 (812) 320-03-32

Электронная почта: [ocean@oceanchips.ru](mailto:ocean@oceanchips.ru)

Web: <http://oceanchips.ru/>

Адрес: 198099, г. Санкт-Петербург, ул. Калинина, д. 2, корп. 4, лит. А