

Vue isométrique - Echelle 1:2
Isometric view - Scale 1:2



Vue isométrique - Echelle 1:2
Isometric view - Scale 1:2



INSULATOR VIEW
SCALE 1:1

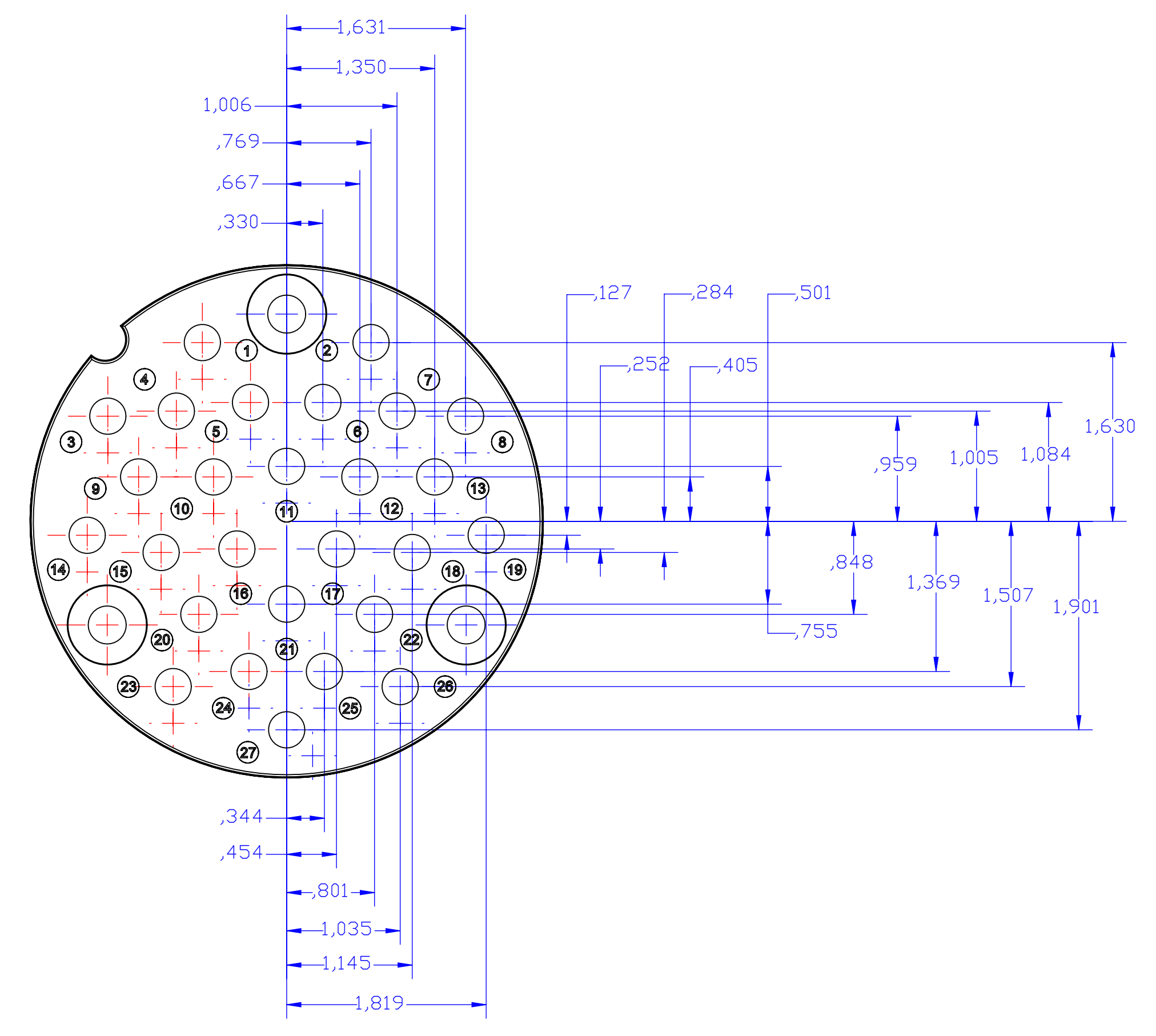

VIEW B-B

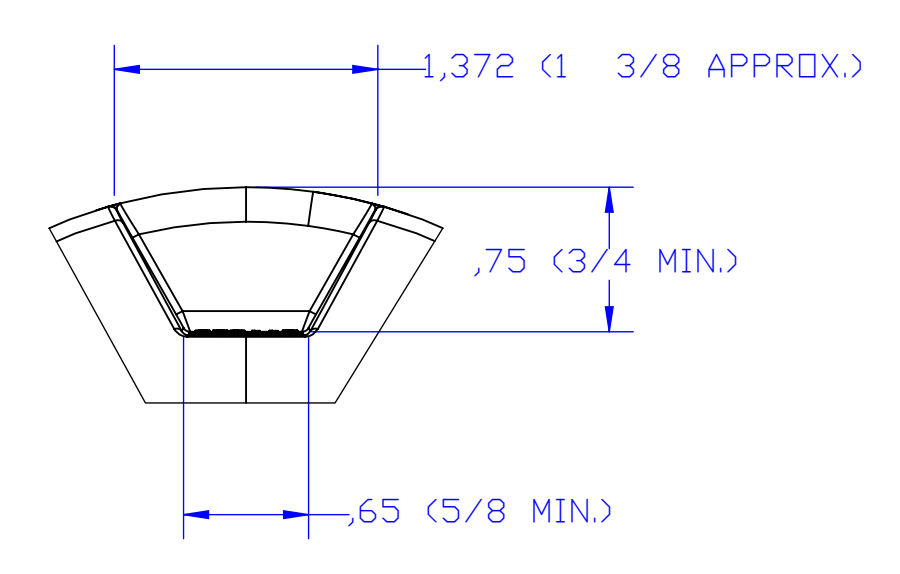

A-A VIEW

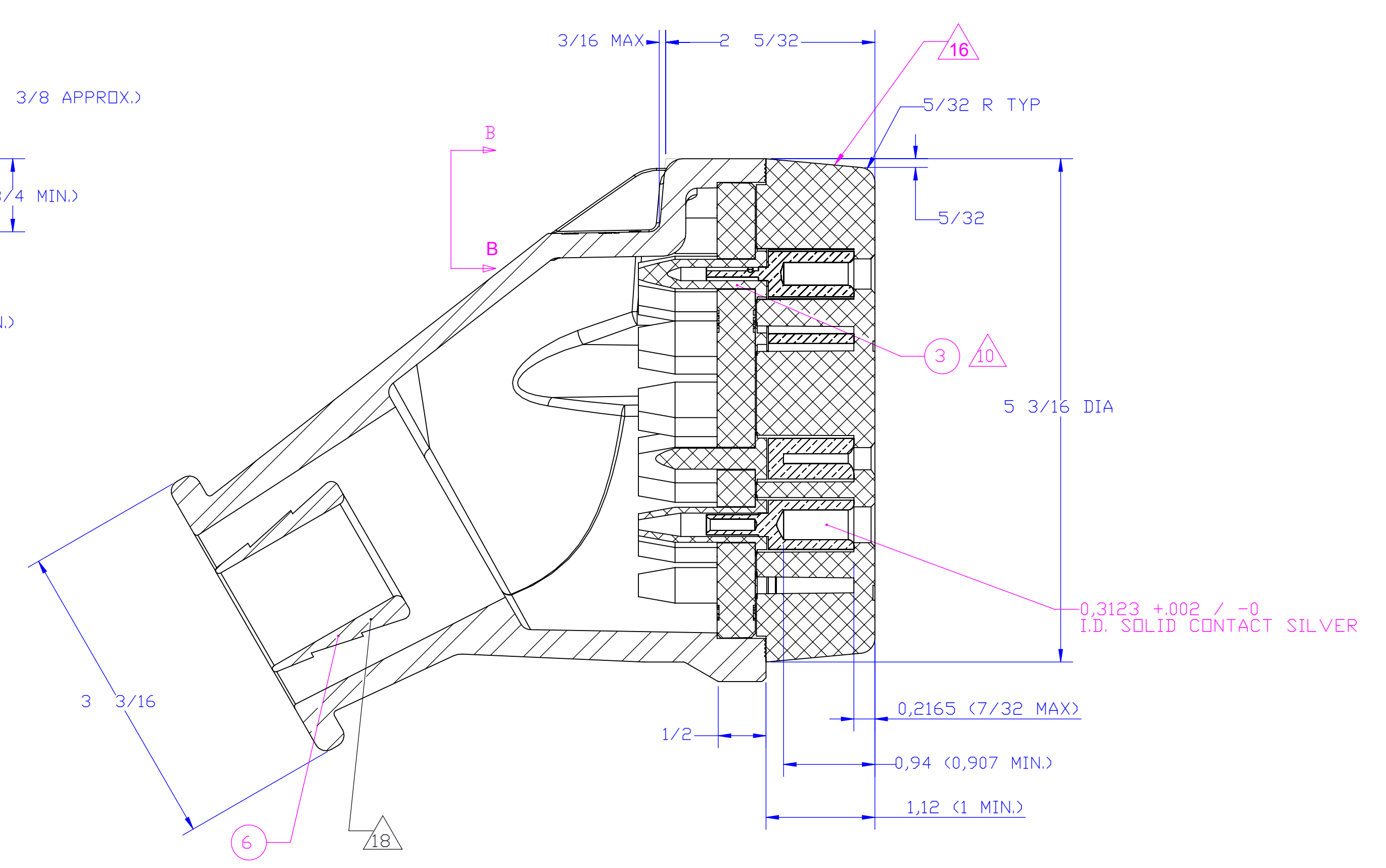

QTY	DESCRIPTION	UNIT	REF	REVISION	DATE	BY	CHK
1	Instruction de montage / Mounting instruction						
1	Sachet déshydratant / Drying bag						
1	Boîte en carton / Carton box						
3	Vis CHC / Screw CHC						
3	Rondelle plate / Plain washer						
3	Entretourne / Spacer						
1	Cône de serrage / Clamping cone						
1	KIT de 3 contacts femelle AWG 10 / KIT with 3 female contacts 10 AWG						
1	KIT de 24 contacts femelle AWG 12 et 14 / KIT with 24 female contacts 12 and 14 AWG						
1	Isolant femelle / Female insert						
27	Manchon / Sleeve						
1	Isolant mixte / Mixed insulator						
1	Corps de fiche - position 77,5 / Plug body - position 77,5						
1	REMARKS						

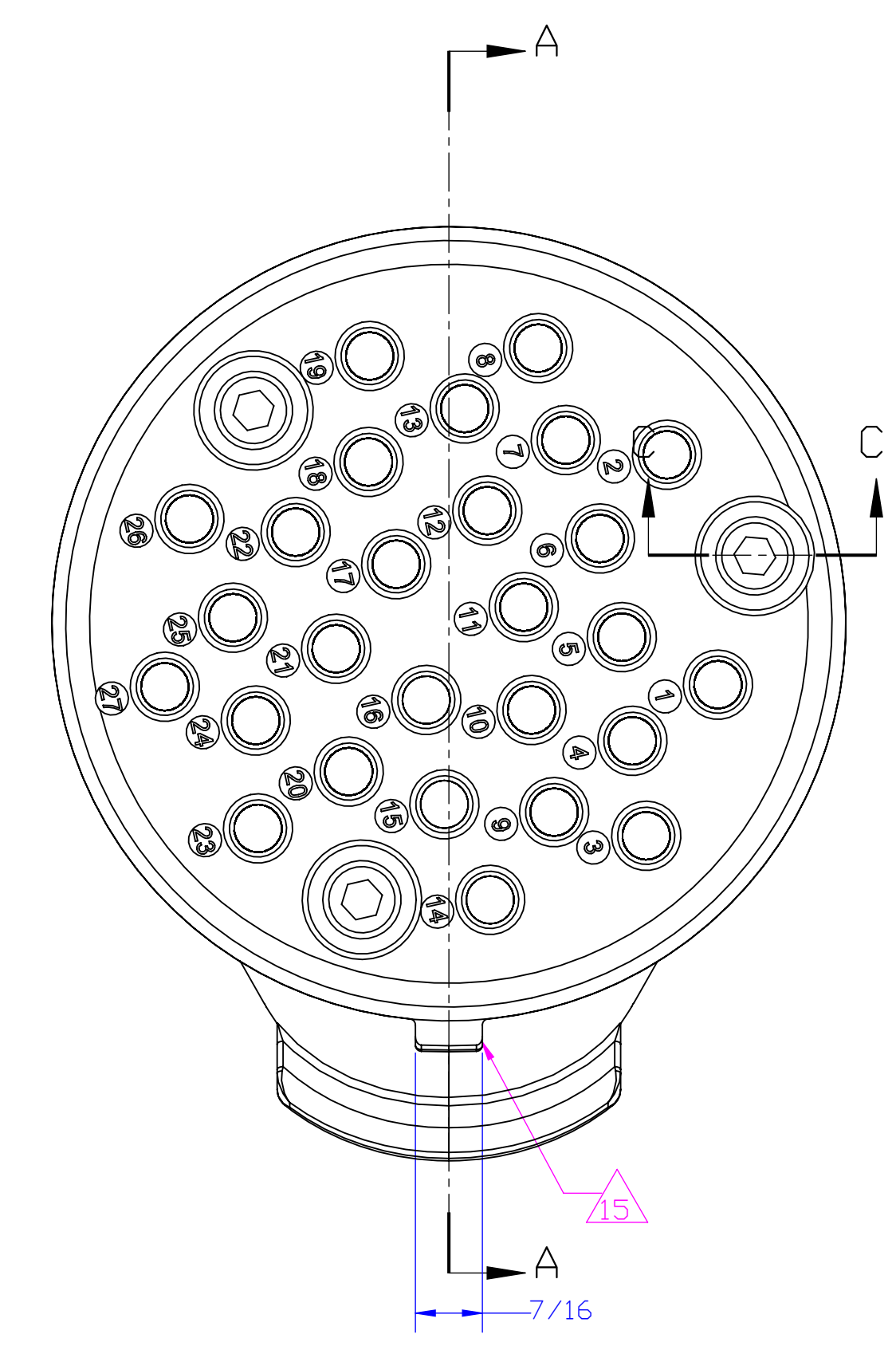
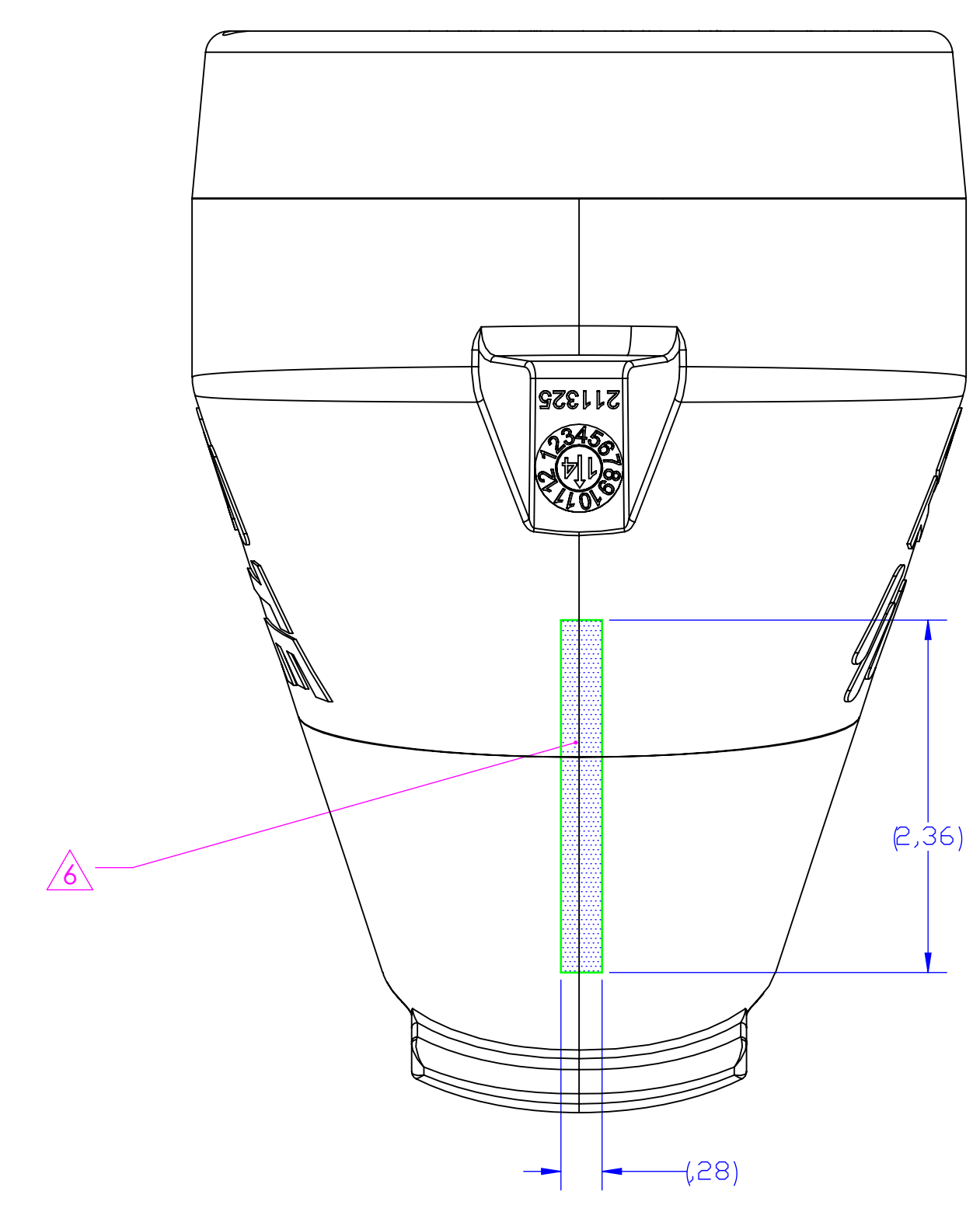

C-C VIEW

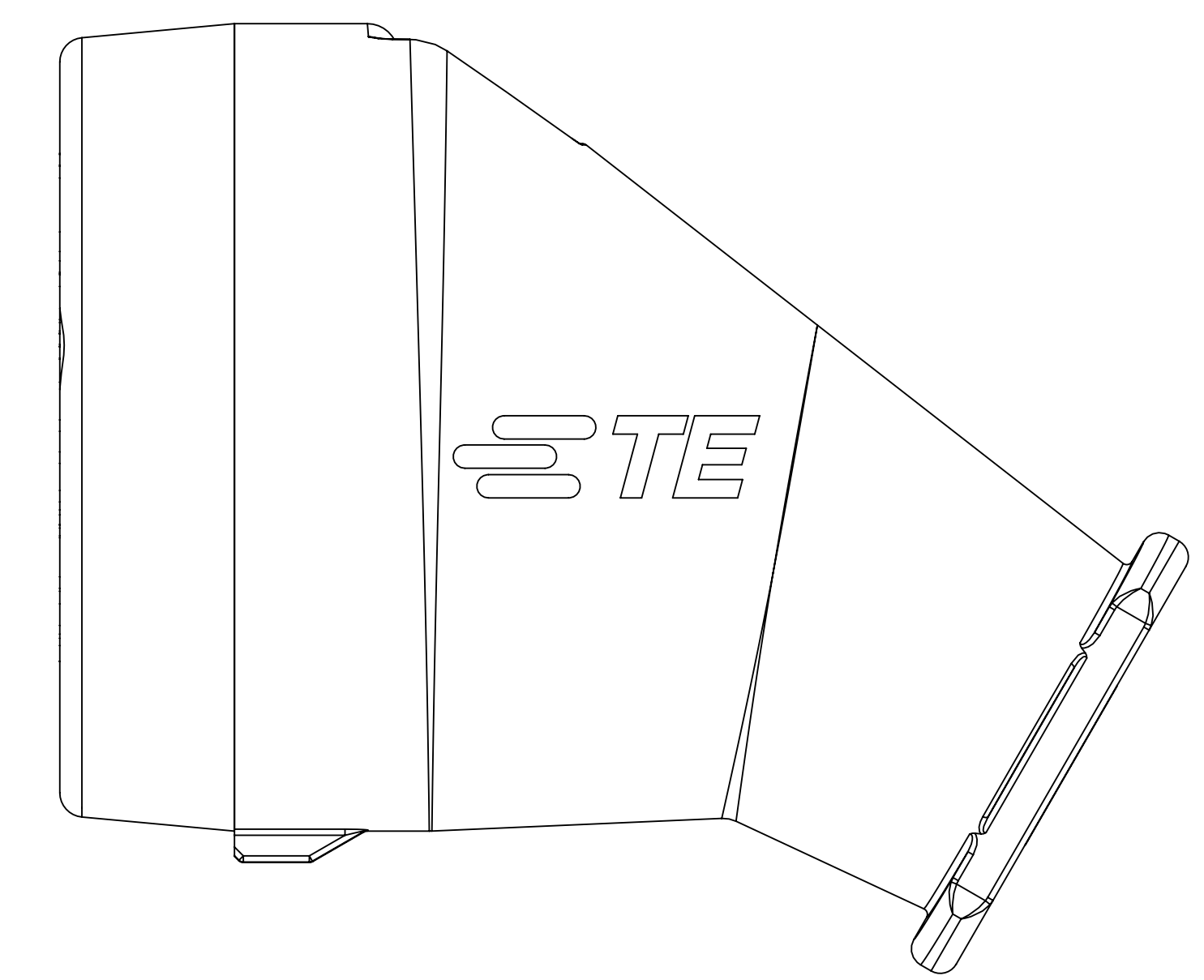
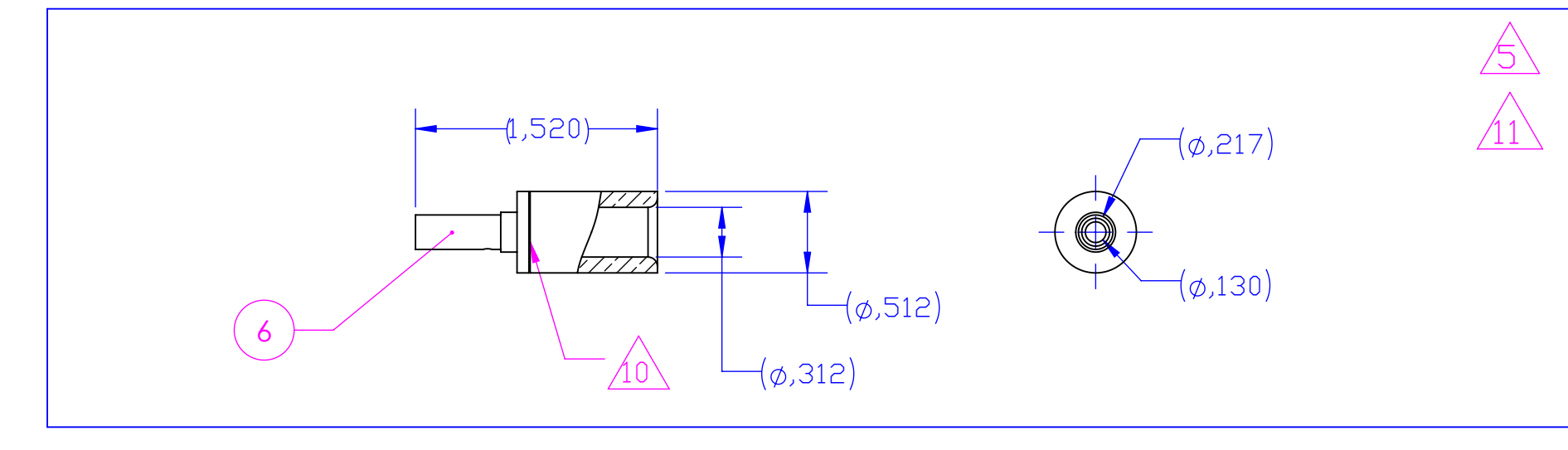
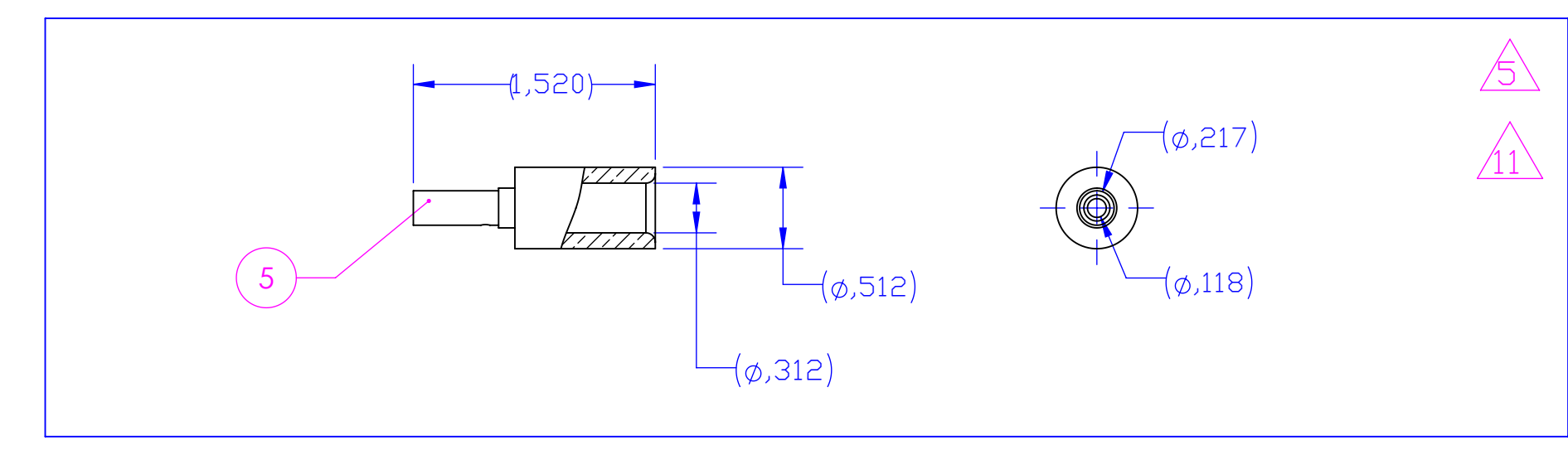
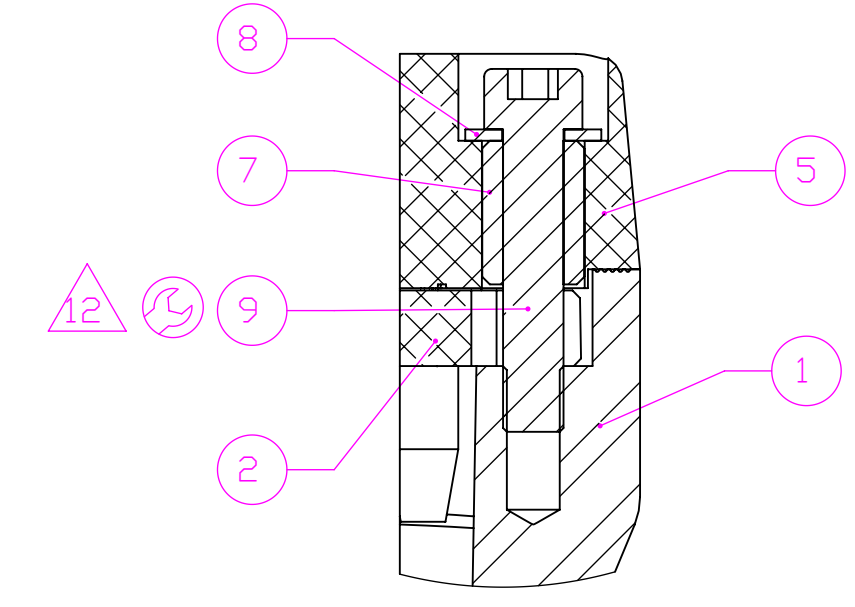

REV	DESCRIPTION	DATE	BY	CHK
B	Diffusion N°331170	28.JUL.2015	MB	MV
C	App Item 12 and 13 - Add note 13	10.AUG.2015	MB	MV
D	Change reference Item 2, 6 and 7 - Update product spec & application spec - Diffusion 331170	28.JUL.2015	EL	MV

- 1 () : cotes pour information / dimensions for information / cotes de controle / inspection dimensions
- 2 () Instructions de mise en oeuvre à appliquer par le client / Customer instructions to be applied by the customer
- 3 () Ref. YS-UC-212601A-AA1A is a KIT with 3 contacts AWG10 / Ref. YS-UC-212602A-AA1A is a KIT with 24 contacts AWG12/14
- 4 () Laser marking : TE + Commercial reference + Year-Week
- 5 () White paint
- 6 () Work instruction according to 118-157000-2
- 7 () Groove made to differentiate contacts
- 8 () Sleeves packaging separately and identified
- 9 () Daniels manual crimping tool : - Hand crimper HX4 - Die Y543 / Daniels pneumatic crimping tool : - Pneumatic pump HX23 - Die Y543
- 10 () Tightening torque = 10Nm
- 11 () A label with the commercial reference and the complete BOM is glued on the cardboard
- 12 () Standards : AAR 5-512, APTA RP-E-019-99
- 13 () Key
- 14 () DRAFT ANGLE
- 15 () Spécification de conditionnement 107-157003 / Packaging Specification 107-157003
- 16 () Clamping cone Rep 7 suitable with hose acc. to APTA PR-E-RP-019-99 and AAR 5512 definition, 1 1/4 inch in I.D. and 1 23/32 in O.D. (e.g. PARKER ref. GST II BLACK 15 BAR 32x45)

Référence commerciale / Commercial reference : 27P-PLU-3-01

YE-UC-212094A-0000 PART NO

THIS DRAWING IS A CONTROLLED DOCUMENT.	DATE: 28 JUL 2015	BY: M BINNIN	DATE: 28 JUL 2015	BY: JF CALIBAU	DATE: 28 JUL 2015
REVISED BY: M VIMARD	DATE: 28 JUL 2015	REVISED BY: M VIMARD	DATE: 28 JUL 2015	REVISED BY: M VIMARD	DATE: 28 JUL 2015
PRODUCT SPEC: 408-157000-2	APPLICATOR SPEC: 408-157000-2	WEIGHT: 4.480 pound	SCALE: 1:1	SHEET: 1 OF 1	REV: 0

STE Connectivity
TYPICAL AEM-7 PLUG
C1894-212094

Компания «Океан Электроники» предлагает заключение долгосрочных отношений при поставках импортных электронных компонентов на взаимовыгодных условиях!

Наши преимущества:

- Поставка оригинальных импортных электронных компонентов напрямую с производств Америки, Европы и Азии, а так же с крупнейших складов мира;
- Широкая линейка поставок активных и пассивных импортных электронных компонентов (более 30 млн. наименований);
- Поставка сложных, дефицитных, либо снятых с производства позиций;
- Оперативные сроки поставки под заказ (от 5 рабочих дней);
- Экспресс доставка в любую точку России;
- Помощь Конструкторского Отдела и консультации квалифицированных инженеров;
- Техническая поддержка проекта, помощь в подборе аналогов, поставка прототипов;
- Поставка электронных компонентов под контролем ВП;
- Система менеджмента качества сертифицирована по Международному стандарту ISO 9001;
- При необходимости вся продукция военного и аэрокосмического назначения проходит испытания и сертификацию в лаборатории (по согласованию с заказчиком);
- Поставка специализированных компонентов военного и аэрокосмического уровня качества (Xilinx, Altera, Analog Devices, Intersil, Interpoint, Microsemi, Actel, Aeroflex, Peregrine, VPT, Syfer, Eurofarad, Texas Instruments, MS Kennedy, Miteq, Cobham, E2V, MA-COM, Hittite, Mini-Circuits, General Dynamics и др.);

Компания «Океан Электроники» является официальным дистрибьютором и эксклюзивным представителем в России одного из крупнейших производителей разъемов военного и аэрокосмического назначения «JONHON», а так же официальным дистрибьютором и эксклюзивным представителем в России производителя высокотехнологичных и надежных решений для передачи СВЧ сигналов «FORSTAR».



JONHON

«JONHON» (основан в 1970 г.)

Разъемы специального, военного и аэрокосмического назначения:

(Применяются в военной, авиационной, аэрокосмической, морской, железнодорожной, горно- и нефтедобывающей отраслях промышленности)

«FORSTAR» (основан в 1998 г.)

ВЧ соединители, коаксиальные кабели, кабельные сборки и микроволновые компоненты:

(Применяются в телекоммуникациях гражданского и специального назначения, в средствах связи, РЛС, а так же военной, авиационной и аэрокосмической отраслях промышленности).



Телефон: 8 (812) 309-75-97 (многоканальный)

Факс: 8 (812) 320-03-32

Электронная почта: ocean@oceanchips.ru

Web: <http://oceanchips.ru/>

Адрес: 198099, г. Санкт-Петербург, ул. Калинина, д. 2, корп. 4, лит. А