

# SPECIFICATION CONTROL DRAWING

**CMC-0587**

|       |   |      |         |          |   |
|-------|---|------|---------|----------|---|
| TITLE | WIRE, RADIATION-CROSSLINKED, MODIFIED FLEXIBLE ETFE-INSULATED, NORMAL WEIGHT, GENERAL PURPOSE, 600 VOLT | Date | 2-16-11 | Revision | M |
|-------|---|------|---------|----------|---|

This specification sheet forms a part of the latest issue of Raychem Specification 80.

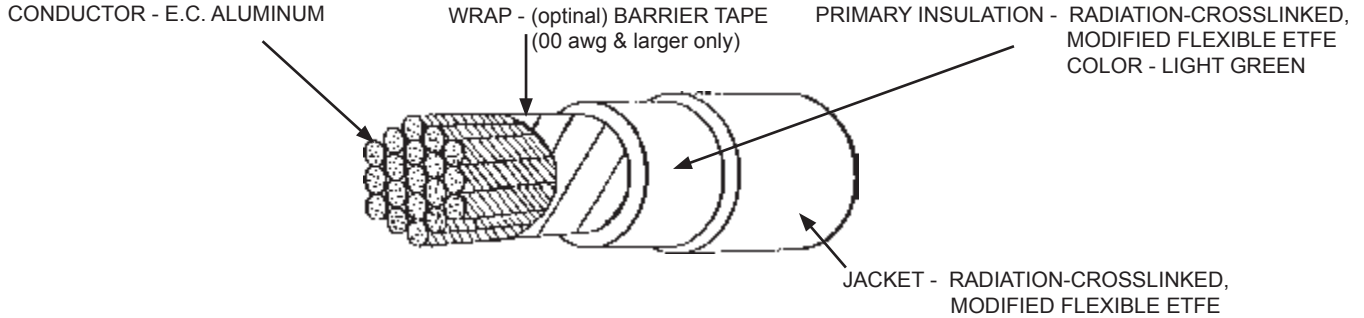

TABLE I. CONSTRUCTION DETAILS

| PART NUMBER<br>1/ | WIRE SIZE<br>(AWG) | CONDUCTOR STRANDING<br>(number x AWG) | DIAMETER OF STRANDED CONDUCTOR<br>(in.) |         | FINISHED WIRE                                 |                   |                                  |
|-------------------|--------------------|---------------------------------------|---|---------|---|-------------------|----------------------------------|
|                   |                    |                                       | MINIMUM                                 | MAXIMUM | MAXIMUM RESISTANCE AT 20°C<br>(ohms/1000 ft.) | DIAMETER<br>(in.) | MAXIMUM WEIGHT<br>(lbs/1000 ft.) |
|                   |                    |                                       |   |         |   |                   |                                  |
| CMC-0587-8-*      | 8                  | 41 x 24                               | .150                                    | .160    | 1.09  | .216 ± .008       | 32.3                             |
| CMC-0587-6-*      | 6                  | 70 x 24                               | .201                                    | .211    | .641  | .267 ± .010       | 48.9                             |
| CMC-0587-4-*      | 4                  | 107 x 24                              | .248                                    | .262    | .427  | .325 ± .010       | 71.5                             |
| CMC-0587-2-*      | 2                  | 168 x 24                              | .310                                    | .330    | .268  | .407 ± .016       | 114.                             |
| CMC-0587-0-*      | 0                  | 259 x 24                              | .396                                    | .420    | .169  | .504 ± .016       | 170.                             |
| CMC-0587-00-*     | 00                 | 334 x 24                              | .454                                    | .478    | .133  | .553 ± .016       | 201.                             |
| CMC-0587-000-*    | 000                | 427 x 24                              | .511                                    | .535    | .109  | .630 ± .016       | 257.                             |
| CMC-0587-0000-*   | 0000               | 523 x 24                              | .563                                    | .587    | .089  | .685 ± .016       | 304.                             |

TABLE II. PERFORMANCE DETAILS

| PART NUMBER<br>1/ | BEND TESTING                      |                         |
|-------------------|-----------------------------------|-------------------------|
|                   | MANDREL DIAMETER<br>(inch) (± 3%) | WEIGHT<br>(lb) (± 3%)   |
|                   | CROSSLINKING PROOF TEST           | CROSSLINKING PROOF TEST |
| CMC-0587-8-*      | 3.00                              | 3.00                    |
| CMC-0587-6-*      | 4.00                              | 3.00                    |
| CMC-0587-4-*      | 5.00                              | 3.00                    |
| CMC-0587-2-*      | 6.00                              | 4.00                    |
| CMC-0587-0-*      | 8.00                              | 4.00                    |
| CMC-0587-00-*     | 9.00                              | 4.00                    |
| CMC-0587-000-*    | 10.0                              | 4.00                    |
| CMC-0587-0000-*   | 12.0                              | 4.00                    |

Users should evaluate the suitability of this product for their application. Specifications are subject to change without notice. Tyco Electronics also reserves the right to make changes in materials or processing, which do not affect compliance with any specification, without notification to Buyer.

1/ COLORS AND COLOR CODE DESIGNATORS SHALL BE IN ACCORDANCE WITH MIL-STD-681. OTHER CODES AND SUFFIXES MAY BE ADDED TO THE PART NUMBER. AS NECESSARY, TO CAPTURE ANY ADDITIONAL REQUIREMENTS IMPOSED BY THE PURCHASE ORDER.

|             |   |  |  |
|-------------|---|--|--|
| Page 1 of 2 | The TE logo, Tyco Electronics and Raychem are trademarks.   |  | Raychem Wire & Cable<br>501 Oaks Avenue<br>Redwood City, CA 94063-3800<br>Phone: 1-800-227-8816<br>Fax: 1-650-361-6297 |
|             | DIMENSIONS ARE IN INCHES, AND UNLESS OTHERWISE DESIGNATED ARE NOMINAL.  |  |  |
|             | THIS SPECIFICATION SHEET TAKES PRECEDENCE OVER DOCUMENTS REFERENCED HEREIN. REFERENCED DOCUMENTS SHALL BE OF THE ISSUE IN EFFECT ON DATE OF INVITATION FOR BID. |  |  |

## WIRE RATINGS AND ADDITIONAL REQUIREMENTS

TEMPERATURE RATING: 150°C

Maximum continuous conductor temperature

VOLTAGE RATING: 600 volts (rms) at sea level

CONCENTRICITY: 70% (minimum)

CROSSLINKING PROOF TEST: 300 ± 3°C for 7 hours

IDENTIFICATION AND COLOR STRIPING DURABILITY: 125 cycles (250 strokes) (minimum), 500 g weight

INSULATION ELONGATION AND TENSILE STRENGTH:

Elongation, 125% (minimum)

Tensile Strength, 3000 lbf/in<sup>2</sup> (minimum)

INSULATION FLAWS:

Primary Insulation,

Spark Test, 1.5 kV (rms) at 3 kHz

Impulse Dielectric Test, 6.0 kV (peak)

Finished Wire,

Spark Test, 3.0 kV (rms) at 3 kHz

Impulse Dielectric Test, 8.0 kV (peak)

INSULATION THICKNESS:

AWG 8 - 4, .008 inch (minimum) for primary insulation

.012 inch (minimum) for outer jacket

AWG 2 - 0000, .010 inch (minimum) for primary insulation

.015 inch (minimum) for outer jacket

JACKET COLOR: White preferred

SHRINKAGE: 150 ± 3°C for 6 hours, 0.25 inch (maximum) in 12 inches

VOLTAGE WITHSTAND (Post Environmental): 2500 volts (rms), 60 Hz

PART NUMBER:

The "\*" in the part numbers on page 1 shall be replaced by a color code designator.

1/ Example: AWG 2, white: CMC-0587-2-9

PRODUCT IDENTIFICATION: Mark outer jacket in a contrasting color at 12 inch (nominal) intervals with the following: " CMC-0587-AWG-06090 "

1/ See footer section on page 1

Компания «Океан Электроники» предлагает заключение долгосрочных отношений при поставках импортных электронных компонентов на взаимовыгодных условиях!

Наши преимущества:

- Поставка оригинальных импортных электронных компонентов напрямую с производств Америки, Европы и Азии, а так же с крупнейших складов мира;
- Широкая линейка поставок активных и пассивных импортных электронных компонентов (более 30 млн. наименований);
- Поставка сложных, дефицитных, либо снятых с производства позиций;
- Оперативные сроки поставки под заказ (от 5 рабочих дней);
- Экспресс доставка в любую точку России;
- Помощь Конструкторского Отдела и консультации квалифицированных инженеров;
- Техническая поддержка проекта, помощь в подборе аналогов, поставка прототипов;
- Поставка электронных компонентов под контролем ВП;
- Система менеджмента качества сертифицирована по Международному стандарту ISO 9001;
- При необходимости вся продукция военного и аэрокосмического назначения проходит испытания и сертификацию в лаборатории (по согласованию с заказчиком);
- Поставка специализированных компонентов военного и аэрокосмического уровня качества (Xilinx, Altera, Analog Devices, Intersil, Interpoint, Microsemi, Actel, Aeroflex, Peregrine, VPT, Syfer, Eurofarad, Texas Instruments, MS Kennedy, Miteq, Cobham, E2V, MA-COM, Hittite, Mini-Circuits, General Dynamics и др.);

Компания «Океан Электроники» является официальным дистрибьютором и эксклюзивным представителем в России одного из крупнейших производителей разъемов военного и аэрокосмического назначения «JONHON», а так же официальным дистрибьютором и эксклюзивным представителем в России производителя высокотехнологичных и надежных решений для передачи СВЧ сигналов «FORSTAR».



## JONHON

«JONHON» (основан в 1970 г.)

Разъемы специального, военного и аэрокосмического назначения:

(Применяются в военной, авиационной, аэрокосмической, морской, железнодорожной, горно- и нефтедобывающей отраслях промышленности)

«FORSTAR» (основан в 1998 г.)

ВЧ соединители, коаксиальные кабели, кабельные сборки и микроволновые компоненты:

(Применяются в телекоммуникациях гражданского и специального назначения, в средствах связи, РЛС, а так же военной, авиационной и аэрокосмической отраслях промышленности).



Телефон: 8 (812) 309-75-97 (многоканальный)

Факс: 8 (812) 320-03-32

Электронная почта: [ocean@oceanchips.ru](mailto:ocean@oceanchips.ru)

Web: <http://oceanchips.ru/>

Адрес: 198099, г. Санкт-Петербург, ул. Калинина, д. 2, корп. 4, лит. А