

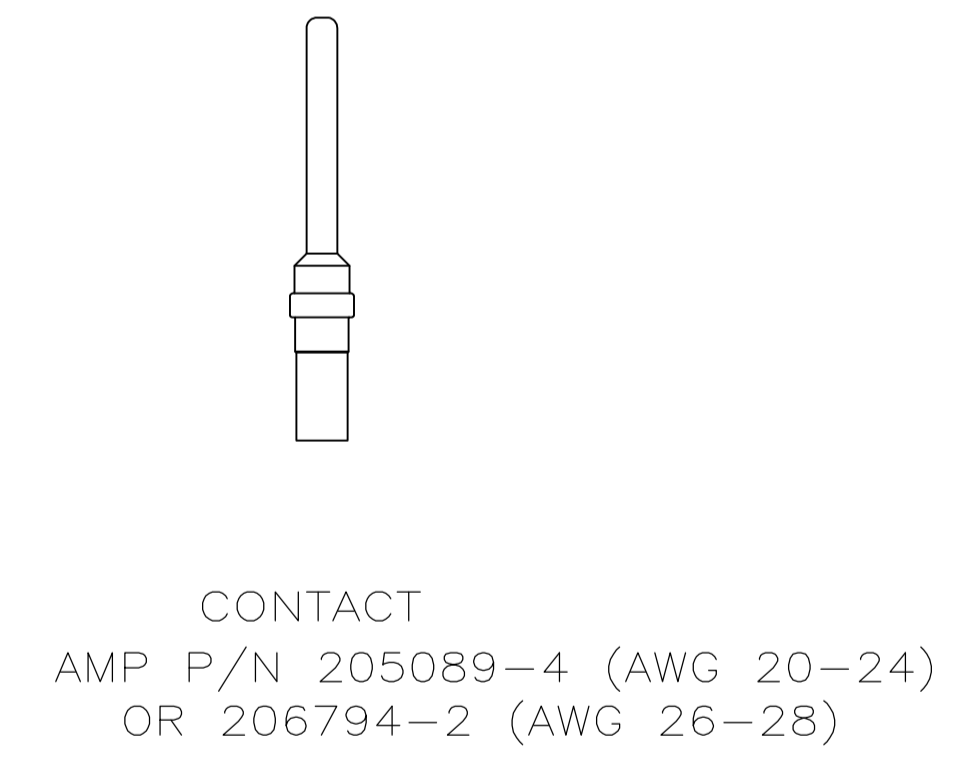

| LOC |     | DIST        |      | REVISIONS |      |   |   |
|-----|-----|-------------|------|-----------|------|---|---|
| P   | LYR | DESCRIPTION | DATE | DNW       | APVD |   |   |
| -   | -   | SEE SHEET 1 | -    | -         | -    | - | - |

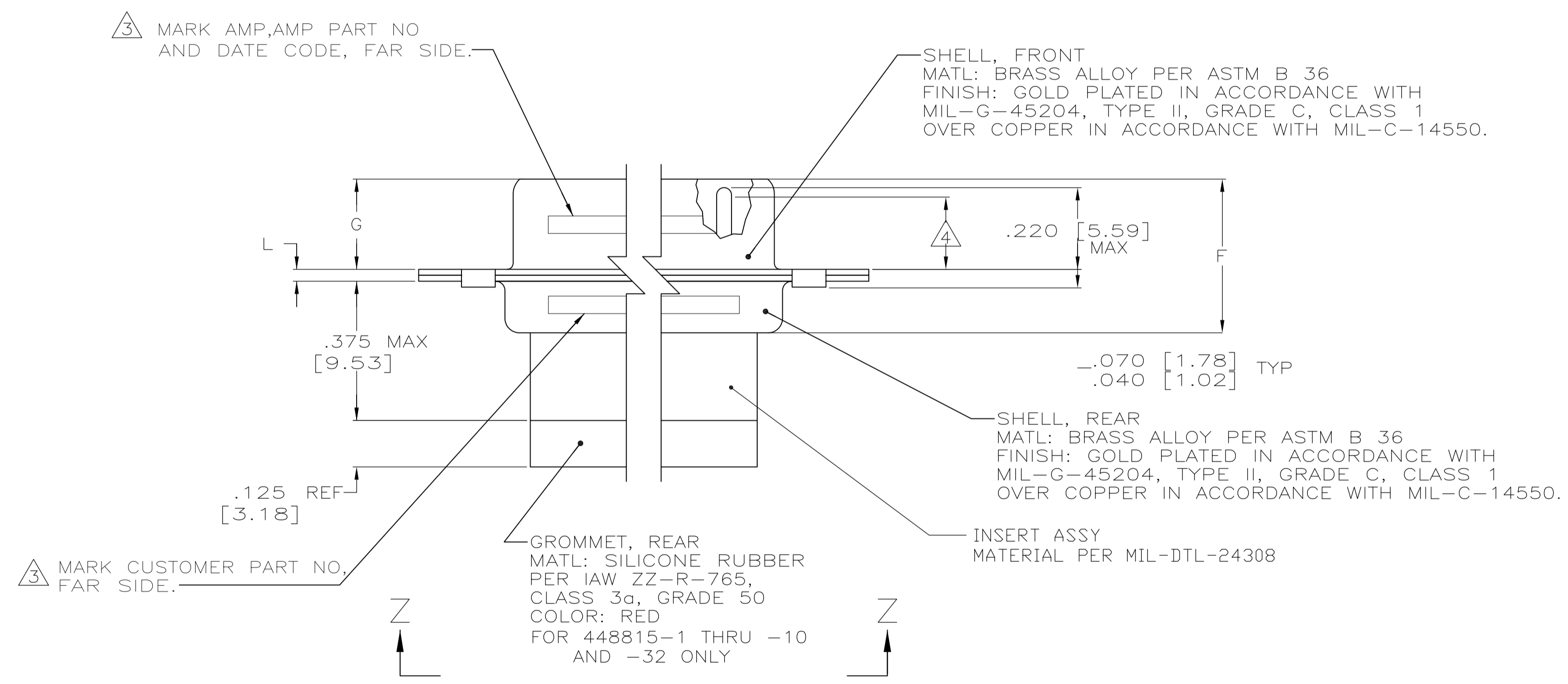
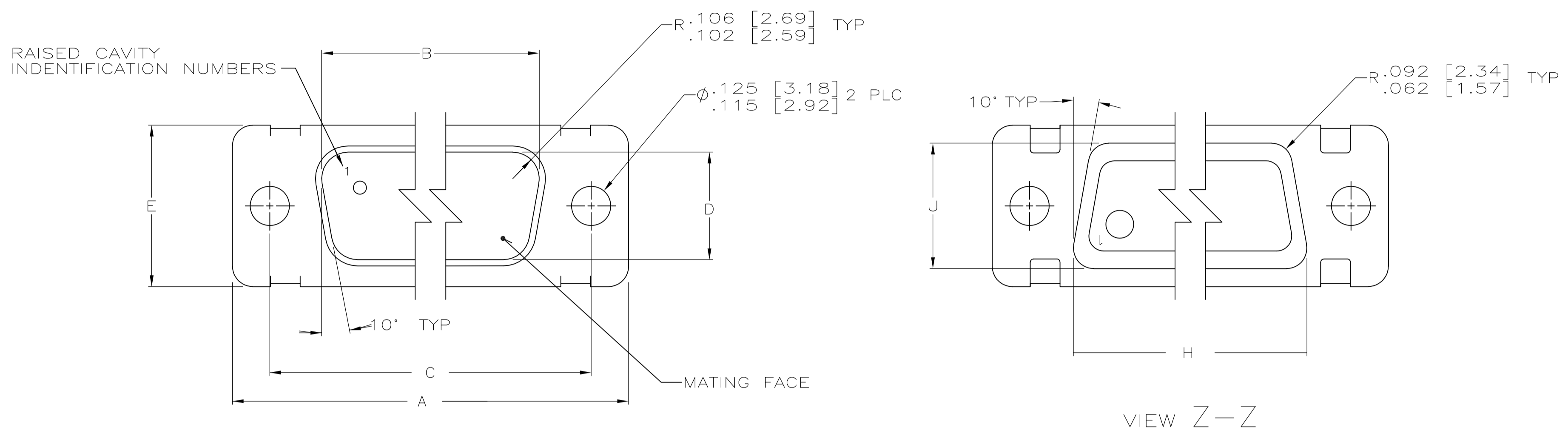

CONTACT  
AMP P/N 205089-4 (AWG 20-24)  
OR 206794-2 (AWG 26-28)

3 MARK AMP, AMP PART NO AND DATE CODE, FAR SIDE.

3 MARK CUSTOMER PART NO, FAR SIDE.

SHELL, FRONT  
MATL: BRASS ALLOY PER ASTM B 36  
FINISH: GOLD PLATED IN ACCORDANCE WITH MIL-G-45204, TYPE II, GRADE C, CLASS 1 OVER COPPER IN ACCORDANCE WITH MIL-C-14550.

SHELL, REAR  
MATL: BRASS ALLOY PER ASTM B 36  
FINISH: GOLD PLATED IN ACCORDANCE WITH MIL-G-45204, TYPE II, GRADE C, CLASS 1 OVER COPPER IN ACCORDANCE WITH MIL-C-14550.

GROMMET, REAR  
MATL: SILICONE RUBBER PER IAW ZZ-R-765, CLASS 3a, GRADE 50 COLOR: RED FOR 448815-1 THRU -10 AND -32 ONLY

INSERT ASSY MATERIAL PER MIL-DTL-24308

|  |  |                             |                 |   |
|--|--|-----------------------------|-----------------|---|
| THIS DRAWING IS A CONTROLLED DOCUMENT. |  | DNW<br>AJ GRAFF<br>2-11-93  | TE Connectivity |   |
| DIMENSIONS: INCHES                     |  | CHK<br>F. KINSEY<br>2-17-93 |                 |   |
| TOLERANCES UNLESS OTHERWISE SPECIFIED: |  | APVD                        | NAME            |   |
| 0 PLC ± -                              |  | PRODUCT SPEC                |                 | AMPLIMITE NONMAGNETIC PLUG ASSY WITH SIZE 20 CRIMP TYPE PIN CONTACTS, SERIES 109. |
| 1 PLC ± -                              |  | APPLICATION SPEC            |                 |   |
| 2 PLC ± -                              |  | MIL-C-24308                 |                 | RESTRICTED TO   |
| 3 PLC ± -                              |  | SIZE                        |                 | SIZE  |
| 4 PLC ± -                              |  | CAGE CODE                   |                 | CAGE CODE   |
| ANGLES ± ± -                           |  | DRAWING NO                  |                 | DRAWING NO  |
| MATERIAL SEE CALLOUTS                  |  | WEIGHT                      |                 | WEIGHT  |
| FINISH SEE CALLOUTS                    |  | A1 00779                    |                 | 448815  |
|  |  | CUSTOMER DRAWING            |                 | SCALE 4:1 SHEET 2 OF 2 REV E  |

Компания «Океан Электроники» предлагает заключение долгосрочных отношений при поставках импортных электронных компонентов на взаимовыгодных условиях!

Наши преимущества:

- Поставка оригинальных импортных электронных компонентов напрямую с производств Америки, Европы и Азии, а так же с крупнейших складов мира;
- Широкая линейка поставок активных и пассивных импортных электронных компонентов (более 30 млн. наименований);
- Поставка сложных, дефицитных, либо снятых с производства позиций;
- Оперативные сроки поставки под заказ (от 5 рабочих дней);
- Экспресс доставка в любую точку России;
- Помощь Конструкторского Отдела и консультации квалифицированных инженеров;
- Техническая поддержка проекта, помощь в подборе аналогов, поставка прототипов;
- Поставка электронных компонентов под контролем ВП;
- Система менеджмента качества сертифицирована по Международному стандарту ISO 9001;
- При необходимости вся продукция военного и аэрокосмического назначения проходит испытания и сертификацию в лаборатории (по согласованию с заказчиком);
- Поставка специализированных компонентов военного и аэрокосмического уровня качества (Xilinx, Altera, Analog Devices, Intersil, Interpoint, Microsemi, Actel, Aeroflex, Peregrine, VPT, Syfer, Eurofarad, Texas Instruments, MS Kennedy, Miteq, Cobham, E2V, MA-COM, Hittite, Mini-Circuits, General Dynamics и др.);

Компания «Океан Электроники» является официальным дистрибьютором и эксклюзивным представителем в России одного из крупнейших производителей разъемов военного и аэрокосмического назначения «JONHON», а так же официальным дистрибьютором и эксклюзивным представителем в России производителя высокотехнологичных и надежных решений для передачи СВЧ сигналов «FORSTAR».



## JONHON

«JONHON» (основан в 1970 г.)

Разъемы специального, военного и аэрокосмического назначения:

(Применяются в военной, авиационной, аэрокосмической, морской, железнодорожной, горно- и нефтедобывающей отраслях промышленности)

«FORSTAR» (основан в 1998 г.)

ВЧ соединители, коаксиальные кабели, кабельные сборки и микроволновые компоненты:

(Применяются в телекоммуникациях гражданского и специального назначения, в средствах связи, РЛС, а так же военной, авиационной и аэрокосмической отраслях промышленности).



Телефон: 8 (812) 309-75-97 (многоканальный)

Факс: 8 (812) 320-03-32

Электронная почта: [ocean@oceanchips.ru](mailto:ocean@oceanchips.ru)

Web: <http://oceanchips.ru/>

Адрес: 198099, г. Санкт-Петербург, ул. Калинина, д. 2, корп. 4, лит. А