

SPECIFICATIONS:	AWM2150V
RECOMMENDED EXCITATION (MAX VOLTAGE) /2	10.00±.01VDC (15.00 VDC MAX)
POWER CONSUMPTION	30mW
OUTPUT VOLTAGE TRIM POINT	11.8mV @ 25 sccm
NULL VOLTAGE SHIFT (-25°C TO +85°C)	±0.14mV MAX
OUTPUT VOLTAGE SHIFT (+25°C TO -25°C) /4	+5% READING MAX
(+25°C TO +85°C) /4	-5% READING MAX
REPEATABILITY & HYSTERESIS /3	±1% READING
RESPONSE TIME /1	3.0 msec MAX
OPERATING TEMPERATURE RANGE	-25°C TO +85°C
STORAGE TEMPERATURE RANGE	-40°C TO +90°C
TERMINATION (ON .100 CENTERS)	0.025 SQ. IN.
WEIGHT	10.8 GRAMS
SHOCK RATING	100G PEAK
OVERPRESSURE	25 psi MAX
SENSOR RESISTANCE	5 K-OHMS TYP
SENSOR CURRENT (PIN 2-PIN 1, PIN 6-PIN 1)	0.6 mA MAX

AWM2150V FLOW SPECIFICATIONS

FLOW (Sccm)	NOMINAL (mV)	TOL. (±mV)
50	20.5	2.5
25	11.8	1.5
15	7.4	1.4
5	2.5	1.0
0	0.0	0.7
5	-2.5	1.5
15	-7.4	2.5
25	-11.8	4
50	-20.5	7

NOTES

- 1 RESPONSE TIME IS TYPICALLY 1 msec FROM 10%-90%
- 2 OUTPUT VOLTAGE IS RATIO-METRIC TO SUPPLY VOLTAGE
- 3 REPEATABILITY & HYSTERESIS TOLERANCES REFLECT INHERENT INACCURACIES OF THE MEASUREMENT EQUIPMENT
- 4 TEMPERATURE SHIFTS IN THE MASSFLOW DEVICES ARE DUE TO THE CHANGE OF THE SECOND ORDER TCR COEFFICIENT OVER TEMPERATURE
- 5 - POSITIVE FLOW DIRECTION IS DEFINED AS PROCEEDING FROM P1 TO P2 AND RESULTS IN POSITIVE OUTPUT (PIN 6 > PIN 2). NEGATIVE FLOW DIRECTION IS DEFINED CONVERSELY AND RESULTS IN NEGATIVE OUTPUT (PIN 6 < PIN 2)

DRAWING NUMBER: AWM2150V
 ISSUE: 4
 PAGE: 1 OF 1
 RELEASE NO: PR-19274
 REPLACES:

REVISIONS

REV	DATE	BY	DESCRIPTION
A	27 JUN 95	KDR	RELEASE PR-19274
B	9 SEP 96	G J W	83279
C	29 APR 97	J A K	C083694

DDM/CAD
 DRAWN
 KDR 27 JUN 95
 CHECK T S M 28 JUN 95
 CHECK

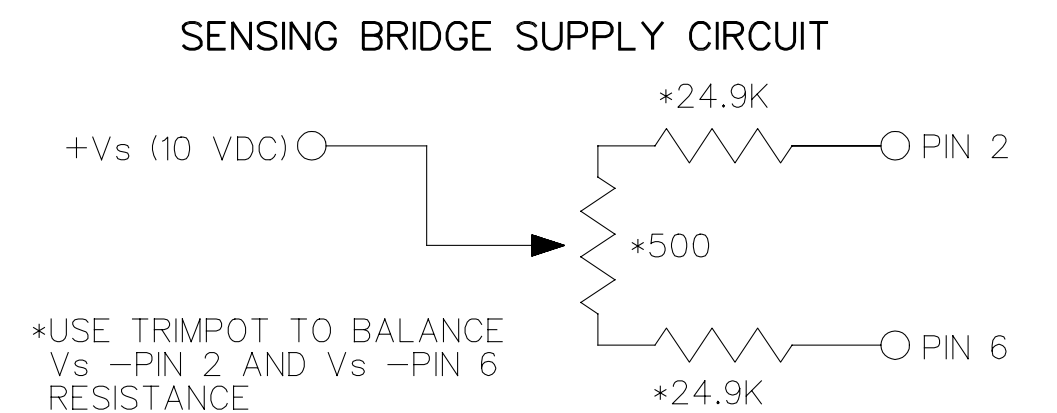
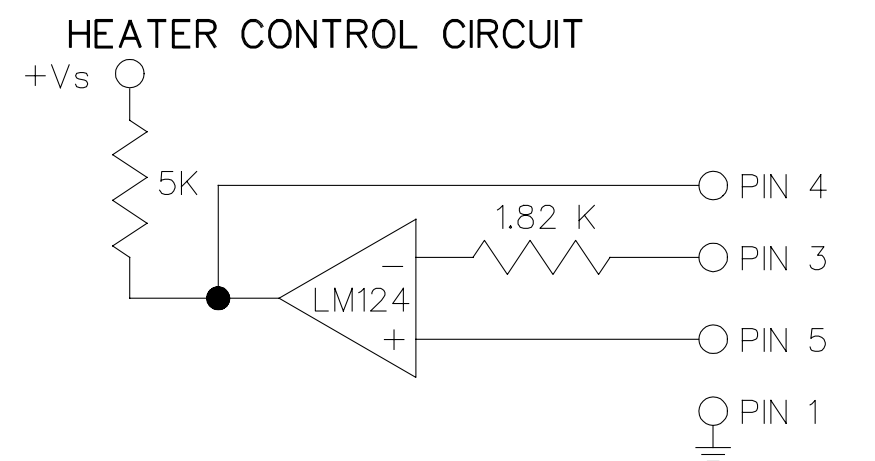
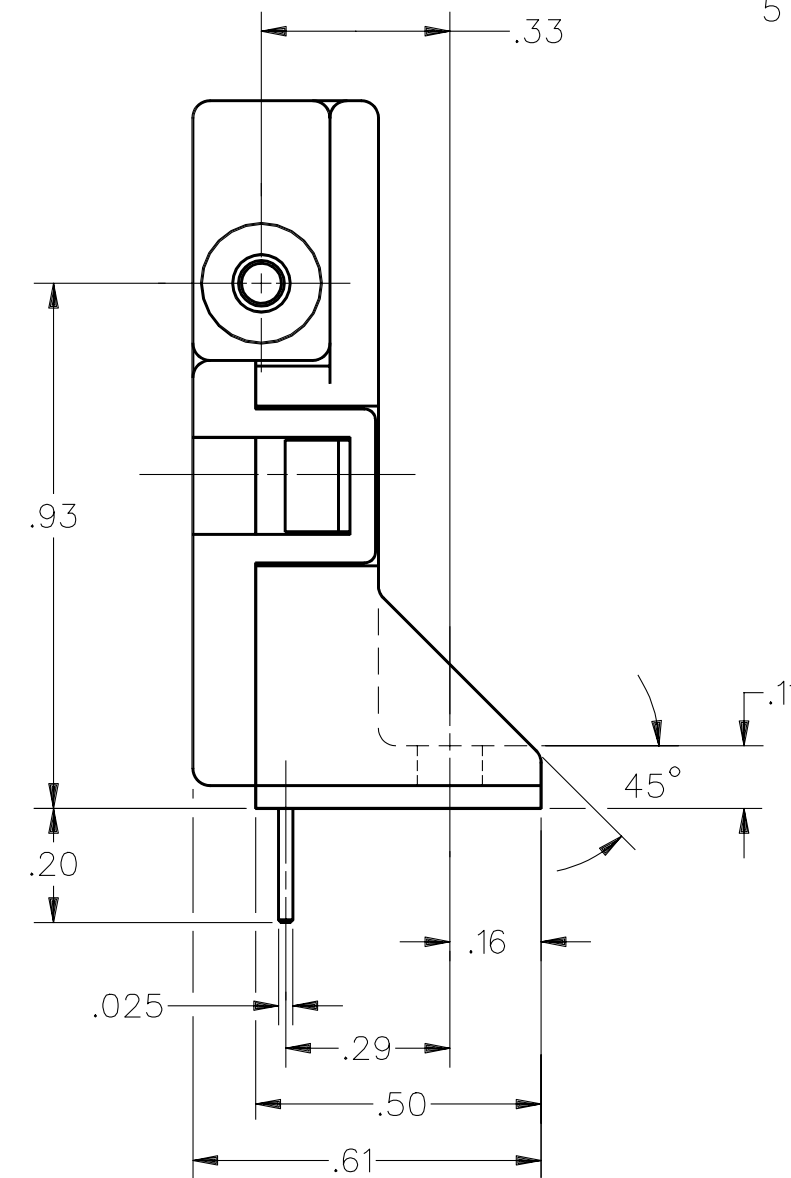
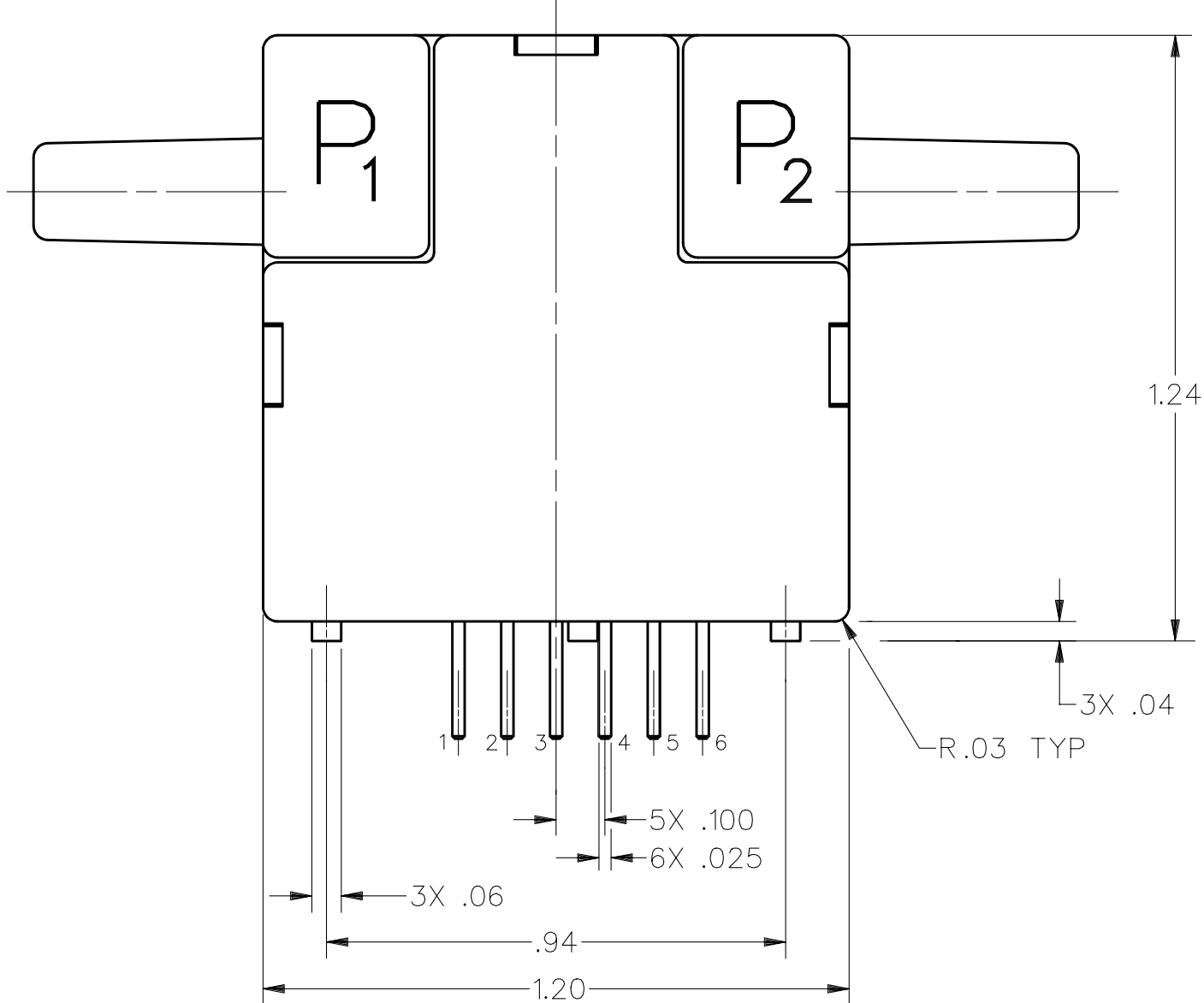

MASTER REDUCED
ANSI Y14.5M-1982 APPLIES

THIS DRAWING COVERS A PROPRIETARY ITEM AND IS THE PROPERTY OF MICRO SWITCH, A DIVISION OF HONEYWELL. THIS DRAWING IS NOT TO BE COPIED OR USED WITHOUT THE APPROVAL OF MICRO SWITCH.		
MICRO SWITCH a Honeywell Division	MASS AIRFLOW SENSOR	CATALOG LISTING AWM2150V
FED. MFG. CODE 91929		WEIGHT

THIRD ANGLE PROJECTION

SCALE 3 : 1

DO NOT SCALE PRINT

UNLESS OTHERWISE SPECIFIED TOLERANCES ARE

ONE PLACE	(.0)	±.030
TWO PLACES	(.00)	±.015
THREE PLACES	(.000)	±.005
ANGLES		±

Компания «Океан Электроники» предлагает заключение долгосрочных отношений при поставках импортных электронных компонентов на взаимовыгодных условиях!

Наши преимущества:

- Поставка оригинальных импортных электронных компонентов напрямую с производств Америки, Европы и Азии, а так же с крупнейших складов мира;
- Широкая линейка поставок активных и пассивных импортных электронных компонентов (более 30 млн. наименований);
- Поставка сложных, дефицитных, либо снятых с производства позиций;
- Оперативные сроки поставки под заказ (от 5 рабочих дней);
- Экспресс доставка в любую точку России;
- Помощь Конструкторского Отдела и консультации квалифицированных инженеров;
- Техническая поддержка проекта, помощь в подборе аналогов, поставка прототипов;
- Поставка электронных компонентов под контролем ВП;
- Система менеджмента качества сертифицирована по Международному стандарту ISO 9001;
- При необходимости вся продукция военного и аэрокосмического назначения проходит испытания и сертификацию в лаборатории (по согласованию с заказчиком);
- Поставка специализированных компонентов военного и аэрокосмического уровня качества (Xilinx, Altera, Analog Devices, Intersil, Interpoint, Microsemi, Actel, Aeroflex, Peregrine, VPT, Syfer, Eurofarad, Texas Instruments, MS Kennedy, Miteq, Cobham, E2V, MA-COM, Hittite, Mini-Circuits, General Dynamics и др.);

Компания «Океан Электроники» является официальным дистрибьютором и эксклюзивным представителем в России одного из крупнейших производителей разъемов военного и аэрокосмического назначения «JONHON», а так же официальным дистрибьютором и эксклюзивным представителем в России производителя высокотехнологичных и надежных решений для передачи СВЧ сигналов «FORSTAR».



JONHON

«JONHON» (основан в 1970 г.)

Разъемы специального, военного и аэрокосмического назначения:

(Применяются в военной, авиационной, аэрокосмической, морской, железнодорожной, горно- и нефтедобывающей отраслях промышленности)

«FORSTAR» (основан в 1998 г.)

ВЧ соединители, коаксиальные кабели, кабельные сборки и микроволновые компоненты:

(Применяются в телекоммуникациях гражданского и специального назначения, в средствах связи, РЛС, а так же военной, авиационной и аэрокосмической отраслях промышленности).



Телефон: 8 (812) 309-75-97 (многоканальный)

Факс: 8 (812) 320-03-32

Электронная почта: ocean@oceanchips.ru

Web: <http://oceanchips.ru/>

Адрес: 198099, г. Санкт-Петербург, ул. Калинина, д. 2, корп. 4, лит. А