

CardEdge Super (CES) ML

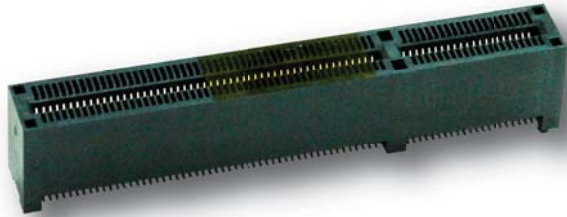

CardEdge Super (CES) ST



Features:

- Ensured high speed signal transmission for Card Edge application
- High density to solve PCB space limitations
- Provide greater reliability, availability and serviceability

Overview:

Amphenol Card Edge Super 25Gbps Series 0.8 mm pitch connectors are available in multiple pin count options. They are suitable for use in high-signal transmissions and high-density signal applications.

Applications:

Communications/Storage

- Wireless (WiMAX)
- Network servers
- Hubs, routers, switches
- Base stations
- External hard drives

Consumer Goods

- Security systems
- Set top boxes
- Multi-media equipment
- Video game systems

Home/Office/Retail

- PCs, laptops, copiers, printers
- Telephones, modems
- Surge protectors
- ATMs, vending machines
- POS terminals

Industrial/Medical

- Patient monitoring
- Automation equipment
- Industrial controls
- Water metering

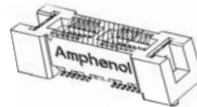
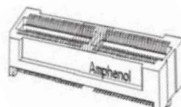

Technical Characteristics:

Amphenol Part Number	Description	3D Model	Number of Positions
G639EXXX513XHR	CardEdge Super, 0.8mm Pitch, V/T SMT Type, PA9T, Black	 1-BAY 2-BAY 3-BAY	1-BAY: 200 2-BAY: 220, 118, 146 3-BAY: 174
G639FXXX5131XHR	CardEdge Super V/T SMT type, 0.8mm Pitch, LCP, Black with Metal Tab		98, 50, 26, 18
G639FXXX5110XHR	CardEdge Super V/T SMT type, 0.8mm Pitch, LCP, Black		200, 180, 160, 120, 100, 98, 80, 74, 60, 50, 40, 26, 20, 18

Product Name	25 Gbps Cardedge ML Connector	25Gbps Cardedge ST Connector
Specification	PCIe 3.0	Cardedge 25Gbps
Impedance	Differential 85Ω	Differential 100Ω
Simulation Software	CST Microwave Studio 2010	CST Microwave Studio 2010
Sweep Frequency Range	0~20GHz	0~20GHz
Sweep Points	1001	1001
Port Direction	Odd-Even	Odd-Even
Port Impedance	Single Ended 42.5	Single Ended 42.5

Common Amphenol Part Numbers	G639E14625131HR	G639F026151312HR	G639F100151102HR	G639F160251102HR	G639F180151101HR
------------------------------	-----------------	------------------	------------------	------------------	------------------

Ordering Information:

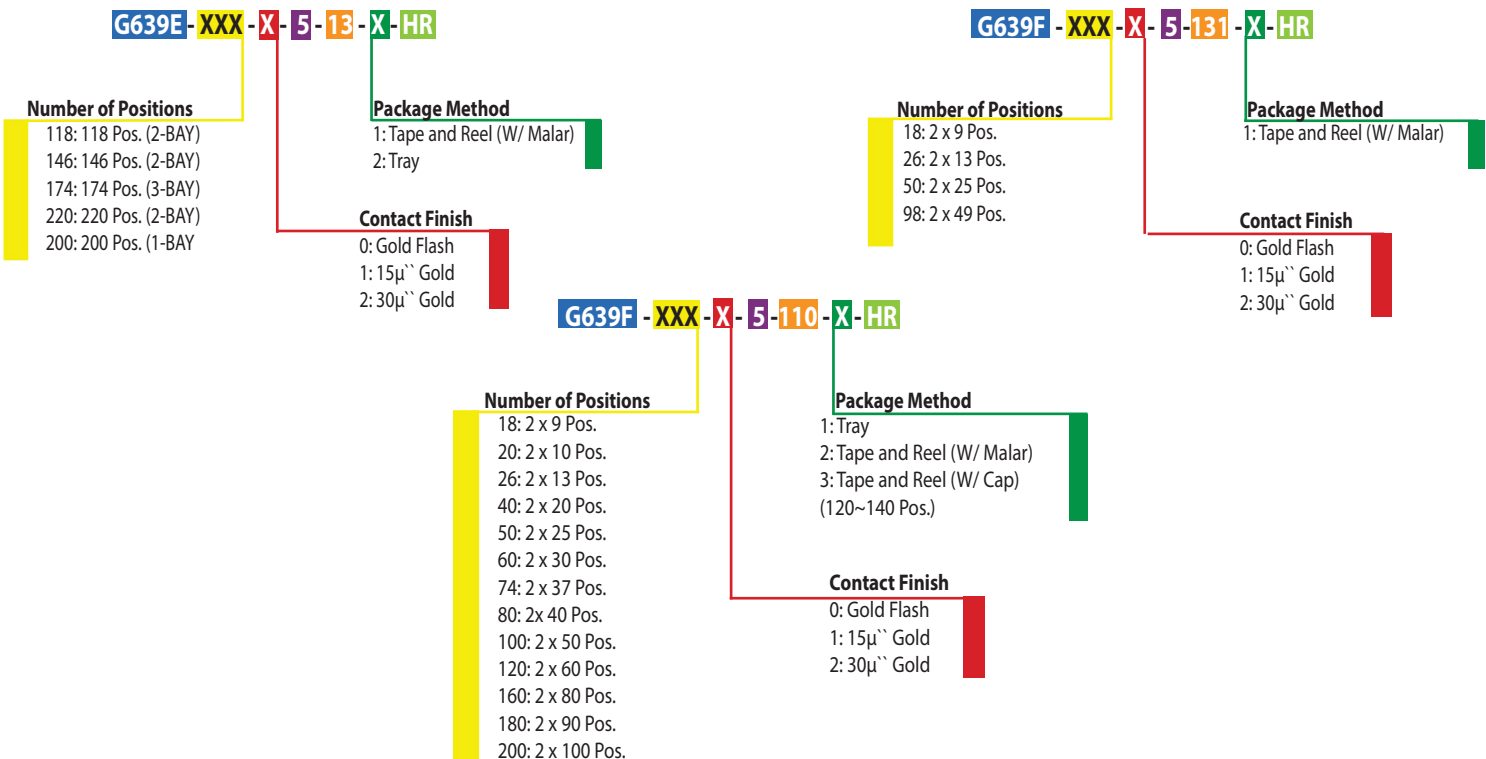

Компания «Океан Электроники» предлагает заключение долгосрочных отношений при поставках импортных электронных компонентов на взаимовыгодных условиях!

Наши преимущества:

- Поставка оригинальных импортных электронных компонентов напрямую с производств Америки, Европы и Азии, а так же с крупнейших складов мира;
- Широкая линейка поставок активных и пассивных импортных электронных компонентов (более 30 млн. наименований);
- Поставка сложных, дефицитных, либо снятых с производства позиций;
- Оперативные сроки поставки под заказ (от 5 рабочих дней);
- Экспресс доставка в любую точку России;
- Помощь Конструкторского Отдела и консультации квалифицированных инженеров;
- Техническая поддержка проекта, помощь в подборе аналогов, поставка прототипов;
- Поставка электронных компонентов под контролем ВП;
- Система менеджмента качества сертифицирована по Международному стандарту ISO 9001;
- При необходимости вся продукция военного и аэрокосмического назначения проходит испытания и сертификацию в лаборатории (по согласованию с заказчиком);
- Поставка специализированных компонентов военного и аэрокосмического уровня качества (Xilinx, Altera, Analog Devices, Intersil, Interpoint, Microsemi, Actel, Aeroflex, Peregrine, VPT, Syfer, Eurofarad, Texas Instruments, MS Kennedy, Miteq, Cobham, E2V, MA-COM, Hittite, Mini-Circuits, General Dynamics и др.);

Компания «Океан Электроники» является официальным дистрибьютором и эксклюзивным представителем в России одного из крупнейших производителей разъемов военного и аэрокосмического назначения «JONHON», а так же официальным дистрибьютором и эксклюзивным представителем в России производителя высокотехнологичных и надежных решений для передачи СВЧ сигналов «FORSTAR».



JONHON

«JONHON» (основан в 1970 г.)

Разъемы специального, военного и аэрокосмического назначения:

(Применяются в военной, авиационной, аэрокосмической, морской, железнодорожной, горно- и нефтедобывающей отраслях промышленности)

«FORSTAR» (основан в 1998 г.)

ВЧ соединители, коаксиальные кабели, кабельные сборки и микроволновые компоненты:

(Применяются в телекоммуникациях гражданского и специального назначения, в средствах связи, РЛС, а так же военной, авиационной и аэрокосмической отраслях промышленности).



Телефон: 8 (812) 309-75-97 (многоканальный)

Факс: 8 (812) 320-03-32

Электронная почта: ocean@oceanchips.ru

Web: <http://oceanchips.ru/>

Адрес: 198099, г. Санкт-Петербург, ул. Калинина, д. 2, корп. 4, лит. А