

Surge protection device - C-SAT-BOX - 2880561

Please be informed that the data shown in this PDF Document is generated from our Online Catalog. Please find the complete data in the user's documentation. Our General Terms of Use for Downloads are valid (<http://phoenixcontact.com/download>)



Surge protection for antenna distributors in satellite systems. IN and OUT via F connectors, 5 channels for signals from SAT systems and terrestrial antennas, ground connection on the outside of the housing.

Product Features

- Wall mounting supported
- Protection for antenna inputs in satellite receiver technology
- Analog and digital SAT signals
- Terrestrial antenna signals
- Use before antenna distributor or multi-switch



Key Commercial Data

Packing unit	1 pc
Weight per Piece (excluding packing)	286.1 g
Custom tariff number	85363010
Country of origin	Germany

Technical data

Dimensions

Height	32 mm
Width	145 mm
Depth	72 mm

Ambient conditions

Ambient temperature (operation)	-25 °C ... 55 °C
Ambient temperature (storage/transport)	-40 °C ... 80 °C
Degree of protection	IP40

General

Housing material	Zinc die-cast
------------------	---------------

Surge protection device - C-SAT-BOX - 2880561

Technical data

General

Color	silver
Standards for clearances and creepage distances	IEC 60664-1
	DIN VDE 0110-1
Overvoltage category	II
Degree of pollution	2
Mounting type	Screw mounting
Type	Housing for surface mounting
Number of positions	5
Direction of action	Line-Shield/Earth Ground

Protective circuit

IEC test classification	B2
	C1
	C2
	C3
	D1
Nominal voltage U_N	14 V (vertical)
	18 V (horizontal)
Maximum continuous voltage U_C	20 V DC
Maximum continuous voltage U_C (wire-ground)	20 V DC
Maximum continuous voltage U_C (wire-shield)	20 V DC
Nominal current I_N	400 mA (25 °C)
Operating effective current I_C at U_C	$\leq 2 \mu\text{A}$
Residual current I_{PE}	$\leq 2 \mu\text{A}$
Nominal discharge current I_n (8/20) μs (Core-Earth)	2.5 kA
Nominal discharge current I_n (8/20) μs (Core-Shield)	2.5 kA
Total surge current (8/20) μs	10 kA
Max. discharge current I_{max} (8/20) μs maximum (Core-Earth)	2.5 kA
Max. discharge current I_{max} (8/20) μs maximum (Core-Shield)	2.5 kA
Nominal pulse current I_{an} (10/1000) μs (Core-Earth)	100 A
Nominal pulse current I_{an} (10/1000) μs (Core-Shield)	100 A
Nominal pulse current I_{an} (10/700) μs (Core-Earth)	100 A
Nominal pulse current I_{an} (10/700) μs (Core-Shield)	100 A
Output voltage limitation at 1 kV/ μs (Core-Earth) static	$\leq 80 \text{ V}$
Output voltage limitation at 1 kV/ μs (Core-Shield) static	$\leq 80 \text{ V}$
Voltage protection level U_p (core-ground)	$\leq 500 \text{ V}$ (C2 - 4 kV/2 kA)
	$\leq 120 \text{ V}$ (C3 - 100 A)

Surge protection device - C-SAT-BOX - 2880561

Technical data

Protective circuit

Voltage protection level U_p (core-shield)	≤ 500 V (C2 - 4 kV/2 kA)
	≤ 120 V (C3 - 100 A)
Response time t_A (Core-Earth)	≤ 1 ns
Response time t_A (Core-GND)	≤ 1 ns
Input attenuation a_E , asym.	≤ 3 dB (5 MHz ... 2.4 GHz)
	≤ 1 dB (5 MHz ... 2.2 GHz)
Near-end crosstalk attenuation	≥ 35 dB (5 MHz ... 2.4 GHz)
Cut-off frequency f_g (3 dB), asym. (shield) in 75 Ohm system	> 2.5 GHz
Frequency range	47 MHz ... 2.5 GHz
Capacity (Core-Core)	typ. 25 nF (f = 1 kHz)
Inductivity in series	typ. 5 μ H (f = 10 kHz)
Resistance in series	3.3 Ω 10 %
Impulse durability (conductor-ground)	B2 - 4 kV/100 A
	C1 - 1 kV/500 A
	C2 - 4 kV/2 kA
	C3 - 100 A
	D1 - 500 A

Connection data

Connection method	F connector
Connection type IN	F connector, female
Connection type OUT	F connector, female

Connection, equipotential bonding

Connection method	Screw connection
-------------------	------------------

Classifications

eCl@ss

eCl@ss 4.0	27140201
eCl@ss 4.1	27130801
eCl@ss 5.0	27130801
eCl@ss 5.1	27130801
eCl@ss 6.0	27130807
eCl@ss 7.0	27130807
eCl@ss 8.0	27130807
eCl@ss 9.0	27130807

Surge protection device - C-SAT-BOX - 2880561

Classifications

ETIM

ETIM 2.0	EC000943
ETIM 3.0	EC000943
ETIM 4.0	EC000943
ETIM 5.0	EC000943

UNSPSC

UNSPSC 6.01	30212010
UNSPSC 7.0901	39121610
UNSPSC 11	39121610
UNSPSC 12.01	39121610
UNSPSC 13.2	39121620

Approvals

Approvals

Approvals

EAC

Ex Approvals

Approvals submitted

Approval details

EAC

Accessories

Accessories

Coaxial adapter

Surge protection device - C-SAT-BOX - 2880561

Accessories

Adapter - ADAPTER KOAX TYP F - 2880972



F-connector-to-adapter, plug-to-plug, can be plugged without thread.

Coaxial cable

Cable - KBL-SAT/20 - 2880985



Connecting cable 20 cm with F connector, male connector.

Drawings

Dimensional drawing

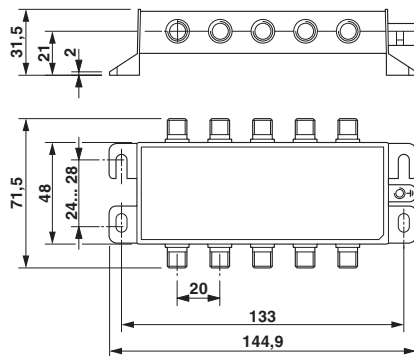

Product drawing

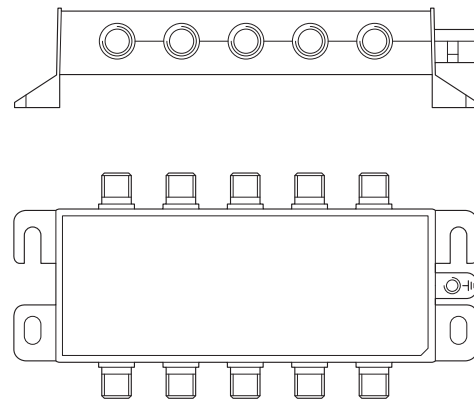

Surge protection device - C-SAT-BOX - 2880561

Circuit diagram

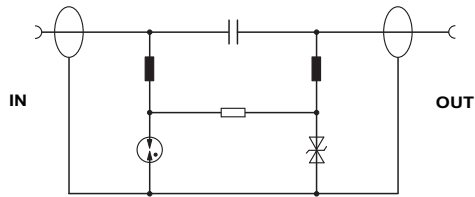

Application drawing

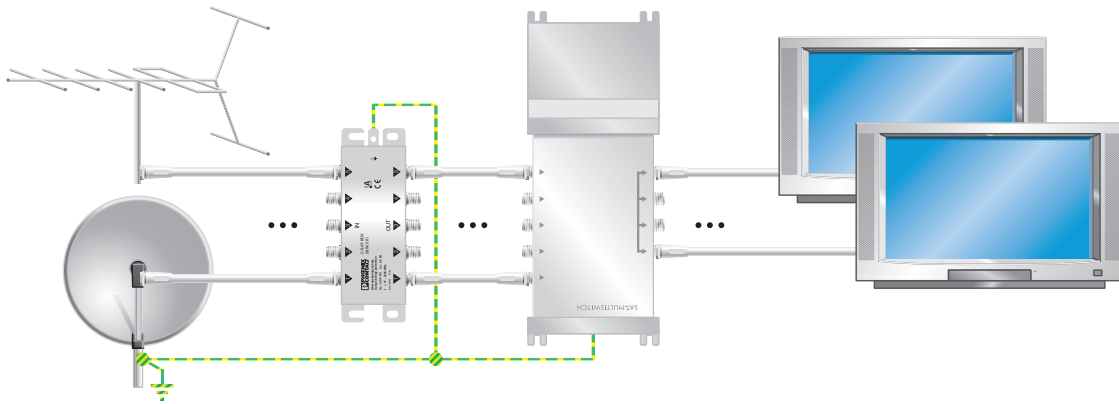

Компания «Океан Электроники» предлагает заключение долгосрочных отношений при поставках импортных электронных компонентов на взаимовыгодных условиях!

Наши преимущества:

- Поставка оригинальных импортных электронных компонентов напрямую с производств Америки, Европы и Азии, а так же с крупнейших складов мира;
- Широкая линейка поставок активных и пассивных импортных электронных компонентов (более 30 млн. наименований);
- Поставка сложных, дефицитных, либо снятых с производства позиций;
- Оперативные сроки поставки под заказ (от 5 рабочих дней);
- Экспресс доставка в любую точку России;
- Помощь Конструкторского Отдела и консультации квалифицированных инженеров;
- Техническая поддержка проекта, помощь в подборе аналогов, поставка прототипов;
- Поставка электронных компонентов под контролем ВП;
- Система менеджмента качества сертифицирована по Международному стандарту ISO 9001;
- При необходимости вся продукция военного и аэрокосмического назначения проходит испытания и сертификацию в лаборатории (по согласованию с заказчиком);
- Поставка специализированных компонентов военного и аэрокосмического уровня качества (Xilinx, Altera, Analog Devices, Intersil, Interpoint, Microsemi, Actel, Aeroflex, Peregrine, VPT, Syfer, Eurofarad, Texas Instruments, MS Kennedy, Miteq, Cobham, E2V, MA-COM, Hittite, Mini-Circuits, General Dynamics и др.);

Компания «Океан Электроники» является официальным дистрибьютором и эксклюзивным представителем в России одного из крупнейших производителей разъемов военного и аэрокосмического назначения «JONHON», а так же официальным дистрибьютором и эксклюзивным представителем в России производителя высокотехнологичных и надежных решений для передачи СВЧ сигналов «FORSTAR».



JONHON

«JONHON» (основан в 1970 г.)

Разъемы специального, военного и аэрокосмического назначения:

(Применяются в военной, авиационной, аэрокосмической, морской, железнодорожной, горно- и нефтедобывающей отраслях промышленности)

«FORSTAR» (основан в 1998 г.)

ВЧ соединители, коаксиальные кабели,
кабельные сборки и микроволновые компоненты:

(Применяются в телекоммуникациях гражданского и специального назначения, в средствах связи, РЛС, а так же военной, авиационной и аэрокосмической отраслях промышленности).



Телефон: 8 (812) 309-75-97 (многоканальный)

Факс: 8 (812) 320-03-32

Электронная почта: ocean@oceanchips.ru

Web: <http://oceanchips.ru/>

Адрес: 198099, г. Санкт-Петербург, ул. Калинина, д. 2, корп. 4, лит. А