

| REVISION |             |      |          |
|----------|-------------|------|----------|
| REV.     | DESCRIPTION | DATE | APPROVED |
|          |             |      |          |
|          |             |      |          |

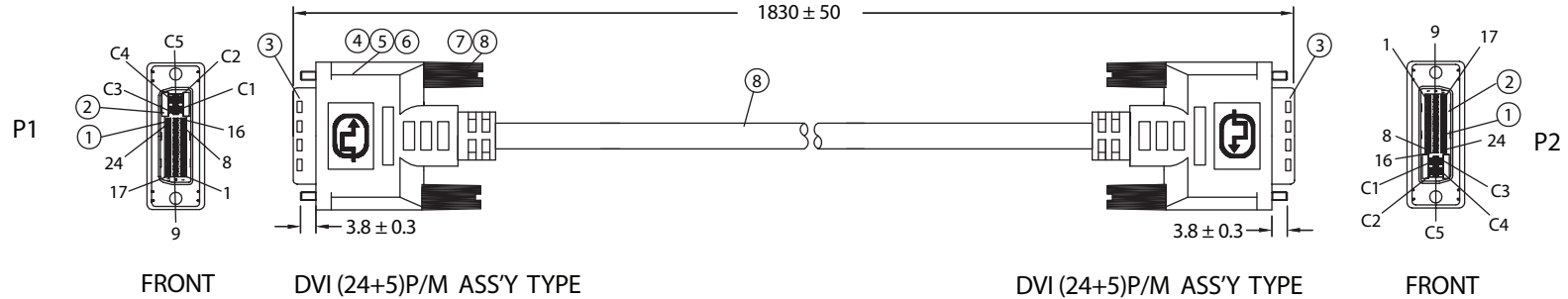
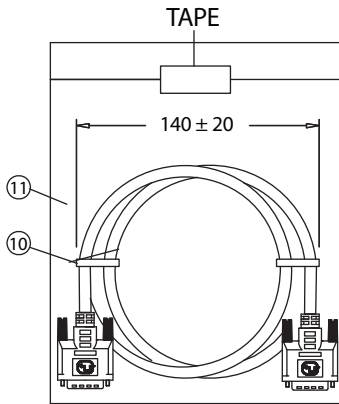

**PIN OUT**

|    |        |    |    |        |       |
|----|--------|----|----|--------|-------|
| P1 | P2     | P1 | P2 | P1     | P2    |
| 1  | WHITE  | 1  | 6  | WHITE  | 6     |
| 2  | ORANGE | 2  | 7  | YELLOW | 7     |
| 3  | DRAIN  | 3  | 17 | WHITE  | 17    |
|    | DRAIN  |    | 18 | YELLOW | 18    |
| 4  | WHITE  | 4  | 19 | DRAIN  | 19    |
| 5  | BROWN  | 5  |    | DRAIN  |       |
|    |        |    | 20 | WHITE  | 20    |
| 9  | WHITE  | 9  | 21 | GREEN  | 21    |
| 10 | BLACK  | 10 |    |        |       |
| 11 | DRAIN  | 11 | 22 | DRAIN  | 22    |
|    | DRAIN  |    | 23 | WHITE  | 23    |
| 12 | WHITE  | 12 | 24 | RED    | 24    |
| 13 | BLUE   | 13 |    |        |       |
|    |        |    |    |        |       |
|    |        |    |    | SHELL  | BRAID |
|    |        |    |    | SHELL  | SHELL |

| No. | PARTS NAME                | SPECIFICATION STANDARD         | QTY | REMARKS |
|-----|---------------------------|--------------------------------|-----|---------|
| ①   | DVI (24+5)P/M - CONTACT   | BRONZE/GOLD PLATED SOLDER TYPE | 58  |         |
| ②   | DVI (24+5)P/M - INSULATOR | THERMOPLASTIC/BLACK UL94V-0    | 2   |         |
| ③   | DVI (24+5)P/M - SHELL     | NICKEL PLATED                  | 2   |         |
| ④   | DVI (24+5)P/M - CAN       | STEEL TIN PLATED               | 2   |         |
| ⑤   | COPPER FOIL               | WIDTH: 15mm                    | 2   |         |
| ⑥   | DVI (24+5)P/M - COVER     | 45P PVC/COLOR: BLACK           | 2   |         |
| ⑦   | THUMB SCREW               | #4-40 2.8x45, NICKEL PLATED    | 4   |         |
| ⑧   | SCREW - MOLD              | 35P PVC/COLOR: BLACK           | 4   |         |
| ⑨   | CABLE DVI 24+5 UL20276    | KL03009ABK01A                  | 1   |         |
| ⑩   | MINI TIE                  | PE/BLACK                       | 2   |         |
| ⑪   | POLYBAG                   | PE/0.08x180x220mm              | 1   |         |

**NOTES:**

- CABLE: UL20276  
 [(28AWGx1P+DW+FOIL)x7+(28AWG+SP+FOIL)x3+28AWGx5C+28AWGx1P+MYLAR+FOIL+BD]x1  
 OUTER JACKET COLOR: BLACK, OD: 9.5 ± 0.3mm  
 PRINTING: "E166307 AWM 20276 28AWG 80°C 30V VW-1  
 LOW VOLTAGE COMPUTER CABLE"
- CONNECTORS: DVI (24+5)P/M - DVI (24+5)P/M
- HOOD: ASS'Y TYPE, COLOR: BLACK
- CABLE ELECTRICAL TEST:  
 <1>.100% OPEN SHORT & MISS WIRE TEST  
 <2>.INSULATION RESISTANCE: DC400V 10M ohm MIN.  
 <3>.CONDUCTOR RESISTANCE: 3 ohm MAX.
- PACKING: 1PC/POLYBAG

| Dim range (mm) | Tolerance +/- (mm) | Qualtek Electronics Corp.<br>WCI DIVISION  |                |                 |
|----------------|--------------------|--|----------------|-----------------|
|                |                    | Part Number: 1321019-06 <span style="border: 1px solid green; padding: 2px;">RoHS Compliant</span> |                |                 |
| 0-1            | 0.15               | Description: DVI(24+5)P/M - DVI(24+5)P/M   |                |                 |
| 1-6            | 0.20               |  |                |                 |
| 6-18           | 0.30               |  |                |                 |
| 18-50          | 0.50               |  |                |                 |
| 50-120         | 0.70               | Drawn / Date   | Checked / Date | Approved / Date |
| 120-250        | 0.90               | B. Grubb<br>01-03-07   | 01-03-07       | JJH / 01-03-07  |
| 250-500        | 1.20               |  |                |                 |

Компания «Океан Электроники» предлагает заключение долгосрочных отношений при поставках импортных электронных компонентов на взаимовыгодных условиях!

Наши преимущества:

- Поставка оригинальных импортных электронных компонентов напрямую с производств Америки, Европы и Азии, а так же с крупнейших складов мира;
- Широкая линейка поставок активных и пассивных импортных электронных компонентов (более 30 млн. наименований);
- Поставка сложных, дефицитных, либо снятых с производства позиций;
- Оперативные сроки поставки под заказ (от 5 рабочих дней);
- Экспресс доставка в любую точку России;
- Помощь Конструкторского Отдела и консультации квалифицированных инженеров;
- Техническая поддержка проекта, помощь в подборе аналогов, поставка прототипов;
- Поставка электронных компонентов под контролем ВП;
- Система менеджмента качества сертифицирована по Международному стандарту ISO 9001;
- При необходимости вся продукция военного и аэрокосмического назначения проходит испытания и сертификацию в лаборатории (по согласованию с заказчиком);
- Поставка специализированных компонентов военного и аэрокосмического уровня качества (Xilinx, Altera, Analog Devices, Intersil, Interpoint, Microsemi, Actel, Aeroflex, Peregrine, VPT, Syfer, Eurofarad, Texas Instruments, MS Kennedy, Miteq, Cobham, E2V, MA-COM, Hittite, Mini-Circuits, General Dynamics и др.);

Компания «Океан Электроники» является официальным дистрибьютором и эксклюзивным представителем в России одного из крупнейших производителей разъемов военного и аэрокосмического назначения «JONHON», а так же официальным дистрибьютором и эксклюзивным представителем в России производителя высокотехнологичных и надежных решений для передачи СВЧ сигналов «FORSTAR».



## JONHON

«JONHON» (основан в 1970 г.)

Разъемы специального, военного и аэрокосмического назначения:

(Применяются в военной, авиационной, аэрокосмической, морской, железнодорожной, горно- и нефтедобывающей отраслях промышленности)

«FORSTAR» (основан в 1998 г.)

ВЧ соединители, коаксиальные кабели, кабельные сборки и микроволновые компоненты:

(Применяются в телекоммуникациях гражданского и специального назначения, в средствах связи, РЛС, а так же военной, авиационной и аэрокосмической отраслях промышленности).



Телефон: 8 (812) 309-75-97 (многоканальный)

Факс: 8 (812) 320-03-32

Электронная почта: [ocean@oceanchips.ru](mailto:ocean@oceanchips.ru)

Web: <http://oceanchips.ru/>

Адрес: 198099, г. Санкт-Петербург, ул. Калинина, д. 2, корп. 4, лит. А