

## Hawk 3 Temperature Meter / Controller



File # E199939



- All parameters set from easy to understand front panel access
- One, two or four 5-amp relays optional
- 7-segment 4 digit red LED
- Five user-selectable brightness levels
- Activated set point indicators on display
- Min/Max and password lockout
- NEMA 4X rated front panel
- 4-20mA or 0-10 DCV analog retransmission optional
- 1/8 DIN, shallow depth case, 3.24"

| Specifications -                   |  |                          |
|------------------------------------|--|--------------------------|
| <b>DISPLAY</b>                     |  |                          |
| Type                               | 7- segment, red LED                                      |                          |
| Height                             | 0.56" (14.2mm)   |                          |
| Brightness                         | 5 settings, user programmable                            |                          |
| Overrange Indication               | Display flashes "EEEE" indicating Maximum Value Exceeded |                          |
| Underrange Indication              | Display flashes "-EEE" indicating Minimum Value Exceeded |                          |
| Resolution                         | 1.0°   |                          |
| Sensor Break                       | Display reads "EEEE"                                     |                          |
| Excitation                         | 100mA Max Current  |                          |
| <b>POWER REQUIREMENTS</b>          |  |                          |
| AC                                 | 85 to 250 VAC/120VAC @ 10VA                              |                          |
| DC                                 | 9 to 36 DCV @ 10VA                                       |                          |
| <b>ACCURACY @ 25°C as % of rdg</b> |  |                          |
| <b>Sensor Type</b>                 | <b>Accuracy</b>  | <b>Temperature Range</b> |
| RTD Pt 100                         | 0.2% ± 2 counts  | -200°C to +200°C         |
| J                                  | 0.2% ± 2 counts  | -100°C to +760°C         |
| K                                  | 0.2% ± 2 counts  | -200°C to +1250°C        |
| E                                  | 0.2% ± 2 counts  | -100°C to +800°C         |
| T                                  | 0.2% ± 2 counts  | -200°C to +400°C         |
| <b>ENVIRONMENTAL</b>               |  |                          |
| Operating Temperature              | 0 to 50°C  |                          |
| Storage Temperature                | -10 to +60°C   |                          |
| Relative Humidity                  | < 80%  |                          |
| Ambient Temp                       | 25°C   |                          |
| Temperature Drift                  | ± 100 ppm /°C ± 0.05 dgt /°C                             |                          |
| Warmup time                        | 10 minutes   |                          |
| <b>NOISE REJECTION</b>             |  |                          |
| NMRR                               | 60 dB @ 50-60 Hz   |                          |
| CMRR                               | 100 db @ 50-60 Hz  |                          |
| <b>A TO D CONVERSION</b>           |  |                          |
| Technique                          | Successive approximation with oversampling               |                          |
| Sample Rate                        | 10 conversions per second                                |                          |
| Display Rate                       | User Programmable from 1/minute - 8/seconds              |                          |
| <b>MECHANICAL</b>                  |  |                          |
| Bezel                              | 3.92" x 2.0" x 0.52" (99.8mm x 51.8mm x 132mm)           |                          |
| Depth                              | 3.24" (82.3mm) behind panel                              |                          |
| Panel cutout                       | 3.62" x 1.77" (92mm x 45mm) 1/8 DIN                      |                          |
| Weight                             | 10 oz. (283.5 g)   |                          |
| Cover                              | NEMA 4X Rated front panel                                |                          |

# Hawk 3 Temperature Meter / Controller

## Ordering Information -

Hawk 3 Indicators can be configured by making an entry into each section. Example: H340-3-91-0-4-1

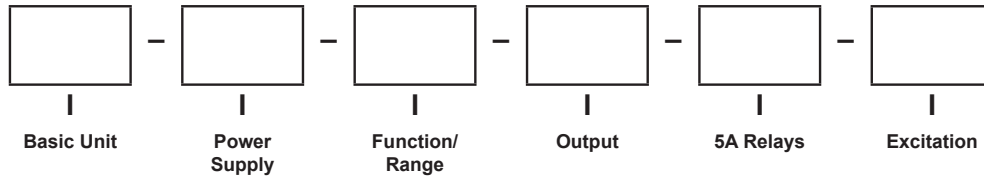

| Select From Each One Below |                  |                       |                   |                   |                            |
|----------------------------|------------------|-----------------------|-------------------|-------------------|----------------------------|
| <b>Basic Unit</b>          |                  | <b>Function/Range</b> |                   | <b>5A Relays</b>  |                            |
| H340                       | 4 Digit, Red LED | 91                    | J Thermocouple    | 0                 | None                       |
|                            |                  | 92                    | K Thermocouple    | 1                 | One                        |
| <b>Power Supply</b>        |                  | 93                    | RTD, PT100 3-wire | 2                 | Two                        |
| 1                          | 120 ACV          | 94                    | E Thermocouple    | 4                 | Four                       |
| 3                          | 9-36 DCV         | 95                    | T Thermocouple    |                   |                            |
| 4                          | 85-250 ACV       | <b>Output</b>         |                   | <b>Excitation</b> |                            |
|                            |                  | 0                     | None              | 0                 | None                       |
|                            |                  | 1                     | 4-20 DCmA         | 1                 | 12 DCV - 100mA max current |
|                            |                  | 2                     | 0-10 DCV          | 2                 | 24 DCV - 100mA max current |

## Installation and Panel Cutout - H335, H340, H345

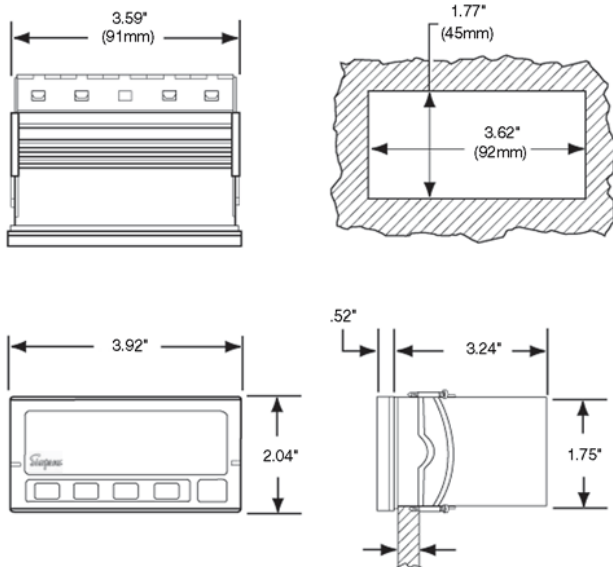

### Mounting Requirements

The Hawk 3 Advanced Digital Controller 1/8 DIN meters require a panel cutout of 1.77" (45mm) high by 3.62" (92mm) wide.

To install the Hawk 3 meter into a panel cutout, remove the clips from the side of the meter.

Slide the meter through the panel cutout, then slide the mounting clips back on the meter. Press evenly to ensure a proper fit. Tighten screws.

### Engineering Label Placement

To replace the engineering unit label, place the tip of a ballpoint pen into the small hole at the base of the engineering label in the bezel.

Slide the label up until it pops out. Grasp and remove. Slide the new label half the distance in, then use the ballpoint pen to slide it down into place.

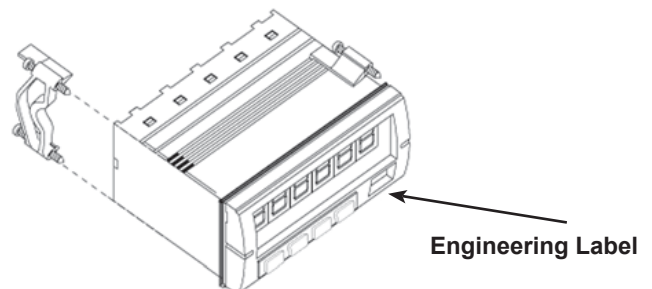

Компания «Океан Электроники» предлагает заключение долгосрочных отношений при поставках импортных электронных компонентов на взаимовыгодных условиях!

Наши преимущества:

- Поставка оригинальных импортных электронных компонентов напрямую с производств Америки, Европы и Азии, а так же с крупнейших складов мира;
- Широкая линейка поставок активных и пассивных импортных электронных компонентов (более 30 млн. наименований);
- Поставка сложных, дефицитных, либо снятых с производства позиций;
- Оперативные сроки поставки под заказ (от 5 рабочих дней);
- Экспресс доставка в любую точку России;
- Помощь Конструкторского Отдела и консультации квалифицированных инженеров;
- Техническая поддержка проекта, помощь в подборе аналогов, поставка прототипов;
- Поставка электронных компонентов под контролем ВП;
- Система менеджмента качества сертифицирована по Международному стандарту ISO 9001;
- При необходимости вся продукция военного и аэрокосмического назначения проходит испытания и сертификацию в лаборатории (по согласованию с заказчиком);
- Поставка специализированных компонентов военного и аэрокосмического уровня качества (Xilinx, Altera, Analog Devices, Intersil, Interpoint, Microsemi, Actel, Aeroflex, Peregrine, VPT, Syfer, Eurofarad, Texas Instruments, MS Kennedy, Miteq, Cobham, E2V, MA-COM, Hittite, Mini-Circuits, General Dynamics и др.);

Компания «Океан Электроники» является официальным дистрибьютором и эксклюзивным представителем в России одного из крупнейших производителей разъемов военного и аэрокосмического назначения «**JONHON**», а так же официальным дистрибьютором и эксклюзивным представителем в России производителя высокотехнологичных и надежных решений для передачи СВЧ сигналов «**FORSTAR**».



## JONHON

«**JONHON**» (основан в 1970 г.)

Разъемы специального, военного и аэрокосмического назначения:

(Применяются в военной, авиационной, аэрокосмической, морской, железнодорожной, горно- и нефтедобывающей отраслях промышленности)

«**FORSTAR**» (основан в 1998 г.)

ВЧ соединители, коаксиальные кабели,  
кабельные сборки и микроволновые компоненты:

(Применяются в телекоммуникациях гражданского и специального назначения, в средствах связи, РЛС, а так же военной, авиационной и аэрокосмической отраслях промышленности).



Телефон: 8 (812) 309-75-97 (многоканальный)

Факс: 8 (812) 320-03-32

Электронная почта: [ocean@oceanchips.ru](mailto:ocean@oceanchips.ru)

Web: <http://oceanchips.ru/>

Адрес: 198099, г. Санкт-Петербург, ул. Калинина, д. 2, корп. 4, лит. А