



Low Profile, Panel Flush Light Pipe



Light pipe transmits from SMD LED to the front of a panel

Applications

- security cameras
- entertainment systems
- telephone systems
- panel and cabinet illumination
- medical devices

Key features

- allows easy panel removal
- low profile, panel flush design blends in until light is emitted
- mates to any PCB using SMD 4 (sold separately)
- optical grade acrylic for maximum light transmission
- efficient production assembly
- available in standard lengths of .300" to 1.20"
- custom lengths available upon request
- RoHS compliant

Product specifications

Materials	
LPCM (litepipe)	clear optical grade acrylic, UL rating 94-HB
SMD 4 (PCB mount)	nylon, (black) UL rating 94-V2

Installation specification	
mounting hole	.173" [4.4mm] min to .183" [4.6mm] max without retaining ring RTN 150
	.173" [4.4mm] min to .200" [5.1mm] max with retaining ring RTN 150
panel thickness	MAX : DIM A - .300" [7.62mm]

Ordering data

LPCM lightpipe
 ordering code (example)
 (Min 030 = .300") (Max 120 = 1.20")

LPCM **XXX** CTP

LITEPIPE ORDERING CALCULATIONS:
 DIM A - DIM B (.200" [5.1mm]) = MIN LIGHTPIPE LENGTH
 DIM A - DIM C (.100" [2.5mm]) = MAX LIGHTPIPE LENGTH

XXX = length in inches				
Standard sizes*				
030	040	050	060	070
080	090	100	110	120

*Custom Lengths Available Upon Request

Dimensions (Not drawn to scale)

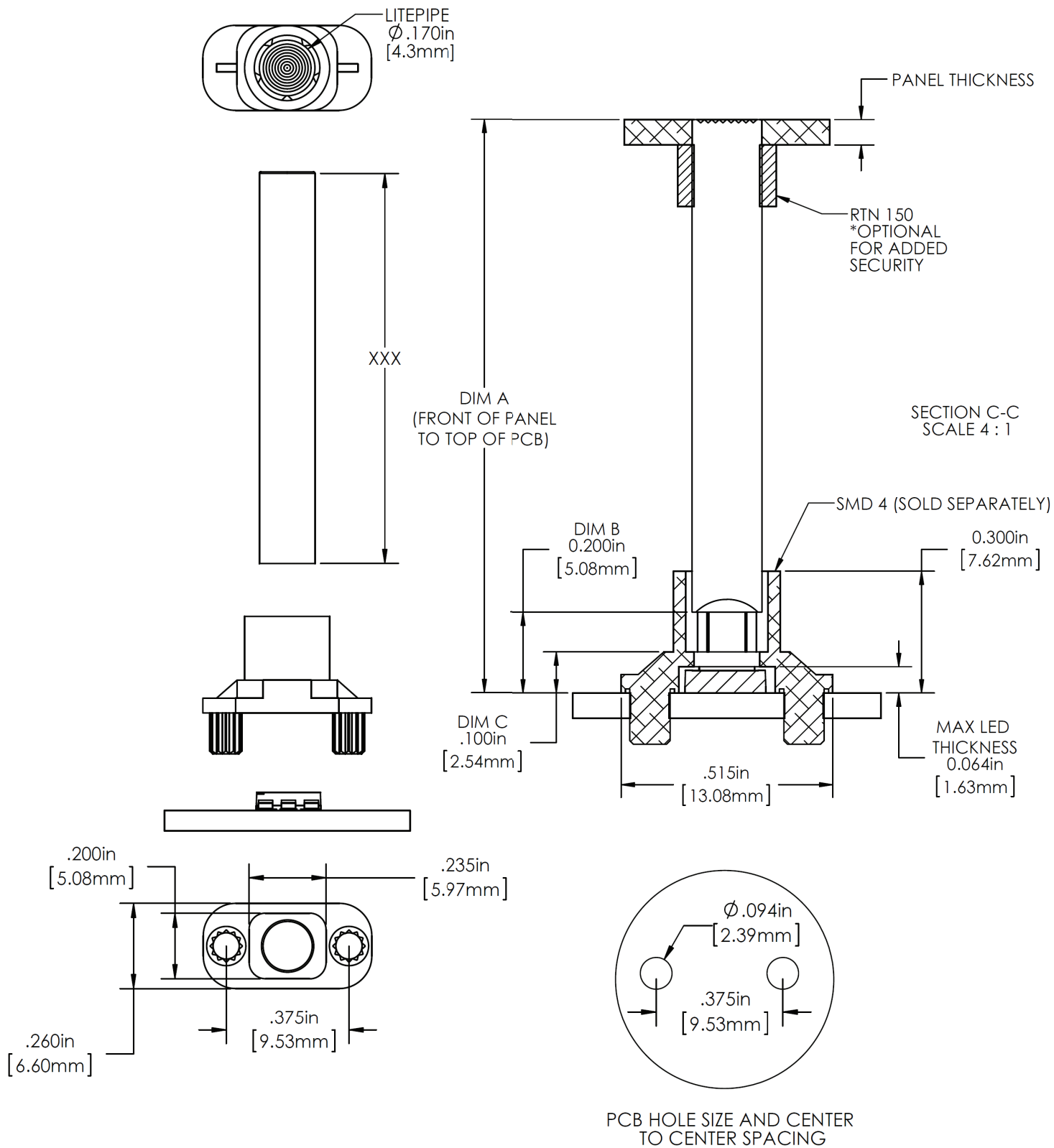

Компания «Океан Электроники» предлагает заключение долгосрочных отношений при поставках импортных электронных компонентов на взаимовыгодных условиях!

Наши преимущества:

- Поставка оригинальных импортных электронных компонентов напрямую с производств Америки, Европы и Азии, а так же с крупнейших складов мира;
- Широкая линейка поставок активных и пассивных импортных электронных компонентов (более 30 млн. наименований);
- Поставка сложных, дефицитных, либо снятых с производства позиций;
- Оперативные сроки поставки под заказ (от 5 рабочих дней);
- Экспресс доставка в любую точку России;
- Помощь Конструкторского Отдела и консультации квалифицированных инженеров;
- Техническая поддержка проекта, помощь в подборе аналогов, поставка прототипов;
- Поставка электронных компонентов под контролем ВП;
- Система менеджмента качества сертифицирована по Международному стандарту ISO 9001;
- При необходимости вся продукция военного и аэрокосмического назначения проходит испытания и сертификацию в лаборатории (по согласованию с заказчиком);
- Поставка специализированных компонентов военного и аэрокосмического уровня качества (Xilinx, Altera, Analog Devices, Intersil, Interpoint, Microsemi, Actel, Aeroflex, Peregrine, VPT, Syfer, Eurofarad, Texas Instruments, MS Kennedy, Miteq, Cobham, E2V, MA-COM, Hittite, Mini-Circuits, General Dynamics и др.);

Компания «Океан Электроники» является официальным дистрибьютором и эксклюзивным представителем в России одного из крупнейших производителей разъемов военного и аэрокосмического назначения «JONHON», а так же официальным дистрибьютором и эксклюзивным представителем в России производителя высокотехнологичных и надежных решений для передачи СВЧ сигналов «FORSTAR».



JONHON

«JONHON» (основан в 1970 г.)

Разъемы специального, военного и аэрокосмического назначения:

(Применяются в военной, авиационной, аэрокосмической, морской, железнодорожной, горно- и нефтедобывающей отраслях промышленности)

«FORSTAR» (основан в 1998 г.)

ВЧ соединители, коаксиальные кабели, кабельные сборки и микроволновые компоненты:

(Применяются в телекоммуникациях гражданского и специального назначения, в средствах связи, РЛС, а так же военной, авиационной и аэрокосмической отраслях промышленности).



Телефон: 8 (812) 309-75-97 (многоканальный)

Факс: 8 (812) 320-03-32

Электронная почта: ocean@oceanchips.ru

Web: <http://oceanchips.ru/>

Адрес: 198099, г. Санкт-Петербург, ул. Калинина, д. 2, корп. 4, лит. А