

Plastic Fan Guards for QLM Sleeves

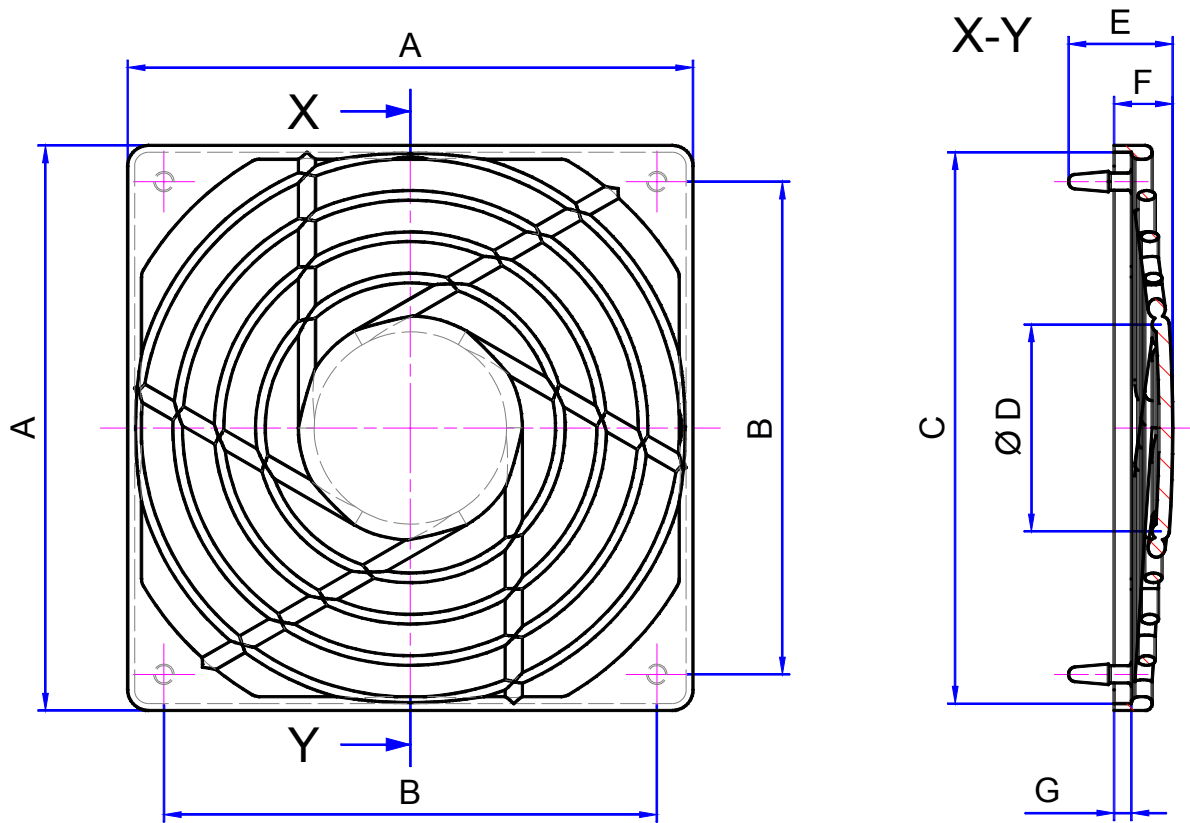

Material: Plastic
Color: Black
Fire Resistance: UL94-V0
Equal Guideline: 2002/95/EG (RoHS Compliant)



Ordering Information: **QSG** **40** **02**
 Series Fan Size Type

Type 02 = See dimension "A". Panel hole layout hidden.

| Part Number | A Inch / mm | B Inch / mm | C Inch / mm | D Inch / mm | E Inch / mm | F Inch / mm | G Inch / mm |
|-------------|----------------|----------------|----------------|----------------|----------------|----------------|----------------|
| QSG-40-02 | 1.811 / 46.0 | 1.260 / 32.0 | 1.575 / 40.0 | .709 / 18.0 | .496 / 12.6 | .295 / 7.5 | 0.98 / 2.5 |
| QSG-60-02 | 2.598 / 66.0 | 1.969 / 50.0 | 2.362 / 60.0 | 1.063 / 27.0 | .594 / 15.1 | .335 / 8.5 | .098 / 2.5 |
| QSG-80-02 | 3.503 / 89.0 | 2.815 / 71.5 | 3.150 / 80.0 | 1.181 / 30.0 | .594 / 15.1 | .335 / 8.5 | .098 / 2.5 |
| QSG-92-02 | 3.976 / 101.0 | 3.248 / 82.5 | 3.622 / 92.0 | 1.181 / 30.0 | .594 / 15.1 | .335 / 8.5 | .098 / 2.5 |
| QSG-119-02 | 5.039 / 128.0 | 4.133 / 105.0 | 4.685 / 119.0 | 1.654 / 42.0 | .654 / 16.6 | .354 / 9.0 | .118 / 3.0 |

7610 Jenther Drive,
 Mentor, OH 44060
 Phone: 1-440-951-3300
 Fax: 1-440-951-7252

Qualtek Electronics Corporation

E-Mail: mailbox@qualtekusa.com
 Web: www.qualtekusa.com

Компания «Океан Электроники» предлагает заключение долгосрочных отношений при поставках импортных электронных компонентов на взаимовыгодных условиях!

Наши преимущества:

- Поставка оригинальных импортных электронных компонентов напрямую с производств Америки, Европы и Азии, а так же с крупнейших складов мира;
- Широкая линейка поставок активных и пассивных импортных электронных компонентов (более 30 млн. наименований);
- Поставка сложных, дефицитных, либо снятых с производства позиций;
- Оперативные сроки поставки под заказ (от 5 рабочих дней);
- Экспресс доставка в любую точку России;
- Помощь Конструкторского Отдела и консультации квалифицированных инженеров;
- Техническая поддержка проекта, помощь в подборе аналогов, поставка прототипов;
- Поставка электронных компонентов под контролем ВП;
- Система менеджмента качества сертифицирована по Международному стандарту ISO 9001;
- При необходимости вся продукция военного и аэрокосмического назначения проходит испытания и сертификацию в лаборатории (по согласованию с заказчиком);
- Поставка специализированных компонентов военного и аэрокосмического уровня качества (Xilinx, Altera, Analog Devices, Intersil, Interpoint, Microsemi, Actel, Aeroflex, Peregrine, VPT, Syfer, Eurofarad, Texas Instruments, MS Kennedy, Miteq, Cobham, E2V, MA-COM, Hittite, Mini-Circuits, General Dynamics и др.);

Компания «Океан Электроники» является официальным дистрибьютором и эксклюзивным представителем в России одного из крупнейших производителей разъемов военного и аэрокосмического назначения «JONHON», а так же официальным дистрибьютором и эксклюзивным представителем в России производителя высокотехнологичных и надежных решений для передачи СВЧ сигналов «FORSTAR».



JONHON

«JONHON» (основан в 1970 г.)

Разъемы специального, военного и аэрокосмического назначения:

(Применяются в военной, авиационной, аэрокосмической, морской, железнодорожной, горно- и нефтедобывающей отраслях промышленности)

«FORSTAR» (основан в 1998 г.)

ВЧ соединители, коаксиальные кабели, кабельные сборки и микроволновые компоненты:

(Применяются в телекоммуникациях гражданского и специального назначения, в средствах связи, РЛС, а так же военной, авиационной и аэрокосмической отраслях промышленности).



Телефон: 8 (812) 309-75-97 (многоканальный)

Факс: 8 (812) 320-03-32

Электронная почта: ocean@oceanchips.ru

Web: <http://oceanchips.ru/>

Адрес: 198099, г. Санкт-Петербург, ул. Калинина, д. 2, корп. 4, лит. А