

INTEGRATED TAP MONITOR ARRAYS W/ I²C INTERFACE

ITMA Series

Product Description

Oplink's Integrated Tap Monitor Array (ITMA) w/ I²C interface is a compact, multi-channel power-monitoring module. Functions of power reading, alarm and threshold setting are provided at firmware command level thru I²C interface. There is no hardware design, firmware programming or PD calibration work for user anymore, which greatly relieves user from heavy work load of design and manufacturing and provides great cost saving.

Oplink can provide customized designs to meet specialized feature applications. Also, Oplink offers modular assemblies that integrate other components to form a full function module or subsystem.



Performance Specification

Parameters		Specification		Unit
Operating Wavelength Range		1525 ~ 1610		nm
Through	Insertion Loss	2%	≤ 0.4	dB
		5%	≤ 0.6	
		10%	≤ 0.9	
	Polarization Dependent Loss		≤ 0.1	dB
Return Loss		> 45	dB	
Tapped Monitoring	Power monitoring accuracy (@25°C 1550nm, normal input power)	± 0.5		dB
Conditions	Input Optical Power	- 30 to +10		dBm
	Operating Temperature Range (<90%RH, Non-condensing)	-5	+70	°C
	Storage Temperature Range (<90%RH, Non-condensing)	-40	+85	°C
Fiber Type		SMF-28		

Notes :

* Within λOp, TOp, All SOP, exclude connector

Electrical Pin Out

Pin #	I/O	Name	Description
1	I	VCC	4.75~5.25V, Power(max 0.3A)
2	I	GND	Ground
3	I	A0	Slave I ² C address offset 0 (3.3V LVTTTL)
4	I	A1	Slave I ² C address offset 1 (3.3V LVTTTL)
5	I	A2	Slave I ² C address offset 2 (3.3V LVTTTL)
6	I	A3	Slave I ² C address offset 3 (3.3V LVTTTL)
7	I	A4	Slave I ² C address offset 4 (3.3V LVTTTL)
8	I/O	SCL	I ² C Clock (LVTTTL), with no Pull-up & Pull-down Resistor in module
9	I/O	SDA	I ² C Data (LVTTTL), with no Pull-up & Pull-down Resistor in module
10	I	RESET	HW Reset, Active low(LVTTTL)

Features

- ◆ I²C interface
- ◆ Wide dynamic range
- ◆ High accuracy
- ◆ Low IL and wide wavelength range

Applications

- ◆ EDFA and Raman amplifiers
- ◆ Optical protection
- ◆ ROADM
- ◆ Instrumentation

Mechanical Drawing / Package Dimensions (dimension in mm)

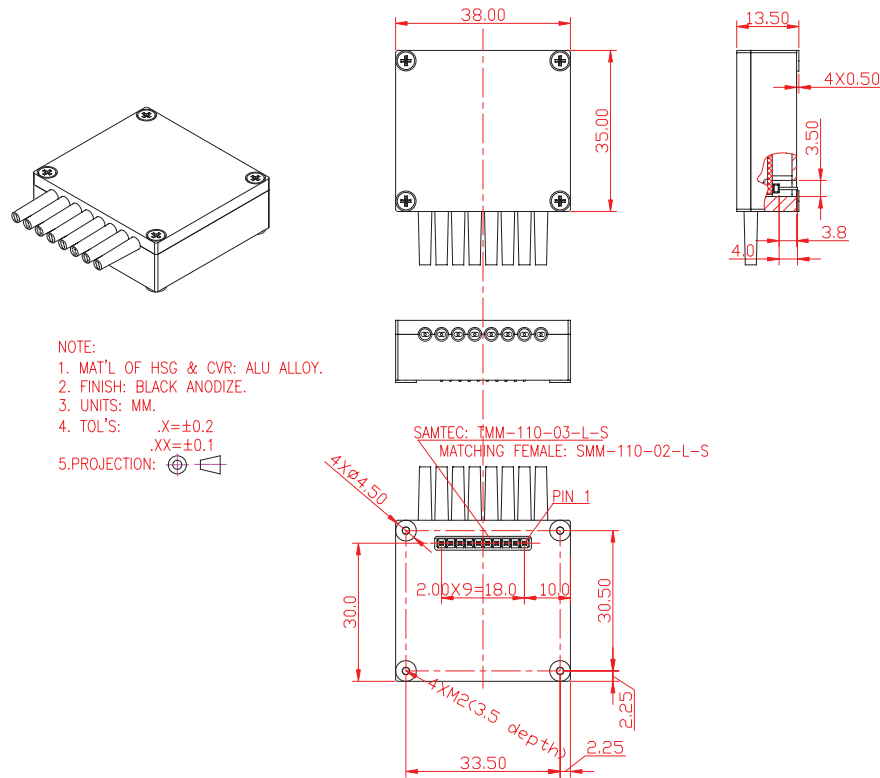

Ordering Information

Oplink can provide a remarkable range of customized optical solutions. For detail, please contact Oplink's OEM design team or account manager for your requirements and ordering information (510) 933-7200.

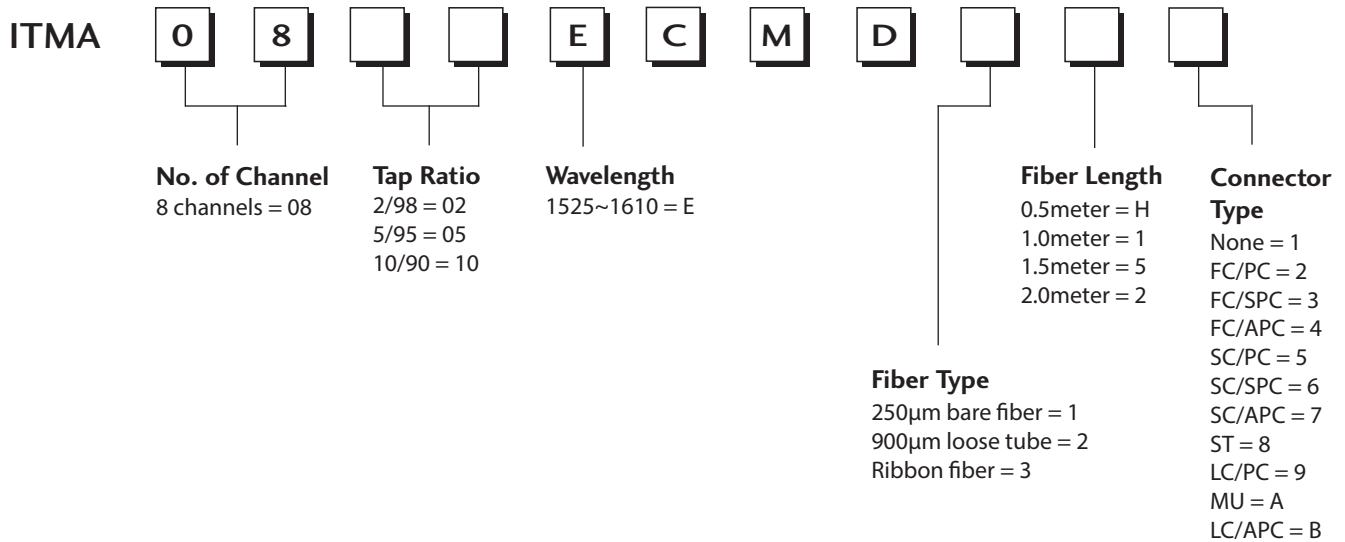

* The tolerance of fiber length is +/-0.1m.
* 1 meter is standard. The lead time for special fiber length will be longer.

Mouser Electronics

Authorized Distributor

Click to View Pricing, Inventory, Delivery & Lifecycle Information:

Molex:

[ITMA0805ECMD111](#)

Компания «Океан Электроники» предлагает заключение долгосрочных отношений при поставках импортных электронных компонентов на взаимовыгодных условиях!

Наши преимущества:

- Поставка оригинальных импортных электронных компонентов напрямую с производств Америки, Европы и Азии, а так же с крупнейших складов мира;
- Широкая линейка поставок активных и пассивных импортных электронных компонентов (более 30 млн. наименований);
- Поставка сложных, дефицитных, либо снятых с производства позиций;
- Оперативные сроки поставки под заказ (от 5 рабочих дней);
- Экспресс доставка в любую точку России;
- Помощь Конструкторского Отдела и консультации квалифицированных инженеров;
- Техническая поддержка проекта, помощь в подборе аналогов, поставка прототипов;
- Поставка электронных компонентов под контролем ВП;
- Система менеджмента качества сертифицирована по Международному стандарту ISO 9001;
- При необходимости вся продукция военного и аэрокосмического назначения проходит испытания и сертификацию в лаборатории (по согласованию с заказчиком);
- Поставка специализированных компонентов военного и аэрокосмического уровня качества (Xilinx, Altera, Analog Devices, Intersil, Interpoint, Microsemi, Actel, Aeroflex, Peregrine, VPT, Syfer, Eurofarad, Texas Instruments, MS Kennedy, Miteq, Cobham, E2V, MA-COM, Hittite, Mini-Circuits, General Dynamics и др.);

Компания «Океан Электроники» является официальным дистрибьютором и эксклюзивным представителем в России одного из крупнейших производителей разъемов военного и аэрокосмического назначения «JONHON», а так же официальным дистрибьютором и эксклюзивным представителем в России производителя высокотехнологичных и надежных решений для передачи СВЧ сигналов «FORSTAR».



JONHON

«JONHON» (основан в 1970 г.)

Разъемы специального, военного и аэрокосмического назначения:

(Применяются в военной, авиационной, аэрокосмической, морской, железнодорожной, горно- и нефтедобывающей отраслях промышленности)

«FORSTAR» (основан в 1998 г.)

ВЧ соединители, коаксиальные кабели, кабельные сборки и микроволновые компоненты:

(Применяются в телекоммуникациях гражданского и специального назначения, в средствах связи, РЛС, а так же военной, авиационной и аэрокосмической отраслях промышленности).



Телефон: 8 (812) 309-75-97 (многоканальный)

Факс: 8 (812) 320-03-32

Электронная почта: ocean@oceanchips.ru

Web: <http://oceanchips.ru/>

Адрес: 198099, г. Санкт-Петербург, ул. Калинина, д. 2, корп. 4, лит. А