

10A SCHOTTKY BARRIER DIODE

Full Pack High Voltage Schottky Rectifier
MBRF10100CT THRU MBRF10200CT

Formosa MS

Specification Features:

- High Voltage Wide Range Selection, 100V, 150V & 200V
- High Switching Speed Device
- Low Forward Voltage Drop
- Low Power Loss and High Efficiency
- Guard Ring for Over-voltage Protection
- High Surge Capability
- RoHS Compliant
- Matte Tin(Sn) Lead Finish
- Terminal Leads Surface is Corrosion Resistant and can withstand to 260°C Wave Soldering or per MIL-STD-750, Method 2026.

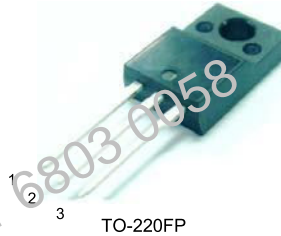

POLARITY CONFIGURATION

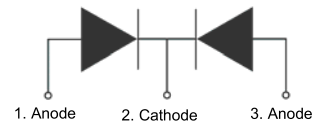

MAXIMUM RATINGS (Per Leg, unless otherwise specified)

Symbol	Parameter	MBRF10100CT	MBRF10150CT	MBRF10200CT	Units
V_{RRM} V_{RWM} V_R	Maximum Repetitive Reverse Voltage Working Peak Reverse Voltage Maximum DC Reverse Voltage	100	150	200	V
$I_{F(AV)}$	Average Rectified Forward Current Per Leg Per Package		5 10		A
I_{FSM}	Non-repetitive Peak Forward Surge Current 8.3mS Single Phase @ Rated Load		80		A
T_{STG}	Storage Temperature Range		-65 to +150		°C
T_J	Operating Junction Temperature		+150		°C

These ratings are limiting values above which the serviceability of the diode may be impaired.

THERMAL CHARACTERISTIC

Symbol	Parameter	Value	Units
$R_{\theta JC}$	Maximum Thermal Resistance, Junction-to-Case	1.5	°C/W
$R_{\theta JA}$	Maximum Thermal Resistance, Junction-to-Ambient (per leg)	62.5	°C/W

ELECTRICAL CHARACTERISTICS (Per Leg) $T_A = 25^\circ\text{C}$ unless otherwise noted

Symbol	Parameter	Test Condition (Note 1)	MBRF10100CT		MBRF10150CT		MBRF10200CT		Units
			Min	Max	Min	Max	Min	Max	
I_R	Reverse Current	@ rated V_R	---	100	---	100	---	100	μA
V_F	Forward Voltage	$I_F = 5\text{A}$	---	0.850	---	0.900	---	0.950	V
		$I_F = 10\text{A}$	---	0.900	---	0.950	---	1	

Note/s:

1. Tested under pulse condition of 300 μS .

10A SCHOTTKY BARRIER DIODE

Full Pack High Voltage Schottky Rectifier
 MBRF10100CT THRU MBRF10200CT

Formosa MS

TYPICAL CHARACTERISTICS

Figure 1. Forward Current Derating Curve (Per Diode)

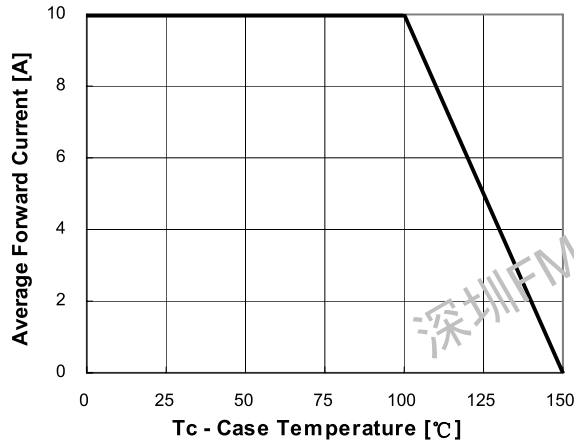

Figure 2. Junction Capacitance (Per Diode)

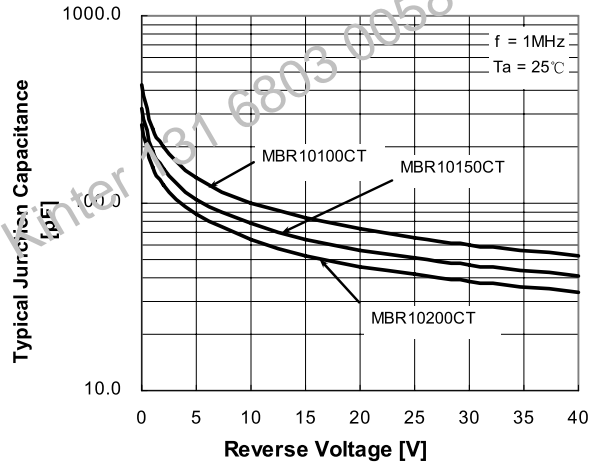

Figure 3. MBRF10100CT Typical Reverse Current (Per Diode)

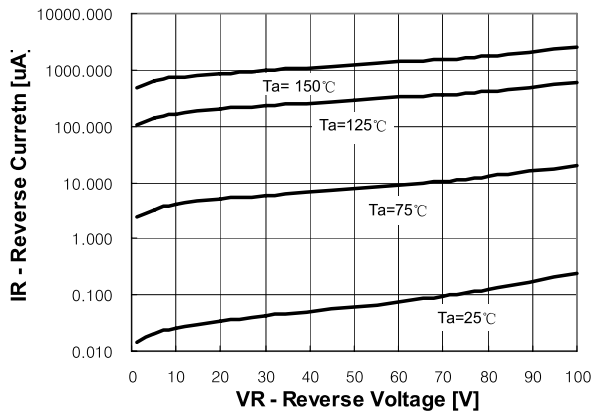

Figure 4. MBRF10150CT Typical Reverse Current (Per Diode)

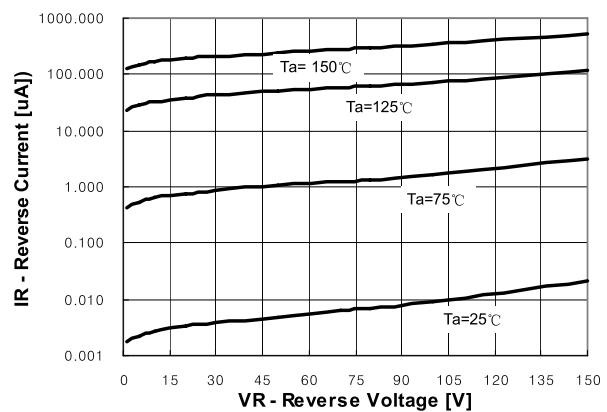

Figure 5. MBRF10200CT Typical Reverse Current (Per Diode)

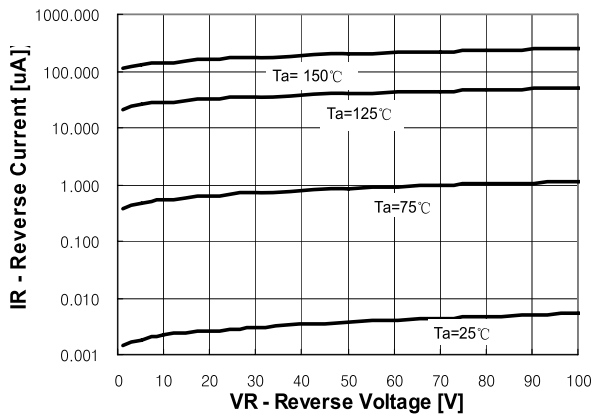
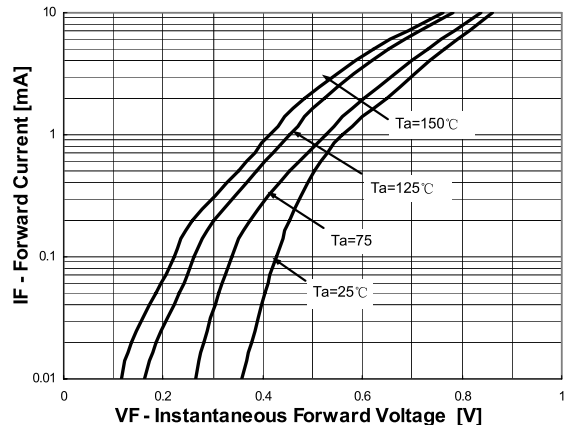

Figure 6. MBRF10100CT Typical Forward Voltage (Per Diode)



10A SCHOTTKY BARRIER DIODE

Full Pack High Voltage Schottky Rectifier
 MBRF10100CT THRU MBRF10200CT

Formosa MS

Figure 7. MBRF10150CT Typical Forward Voltage (Per Diode)

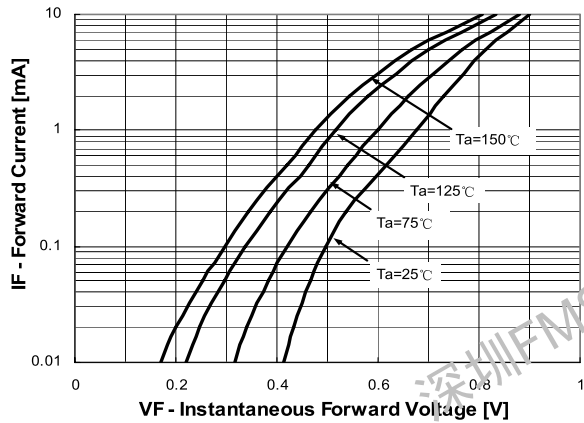
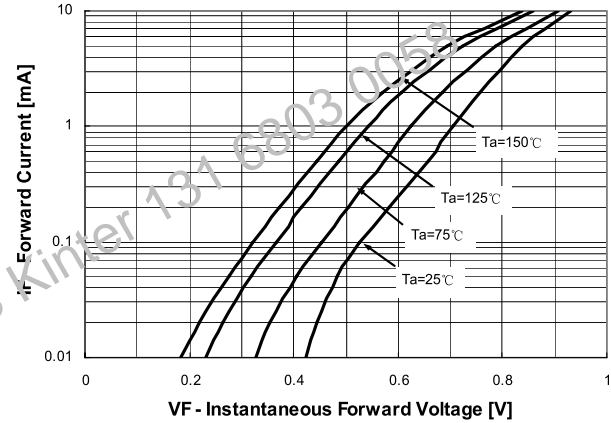
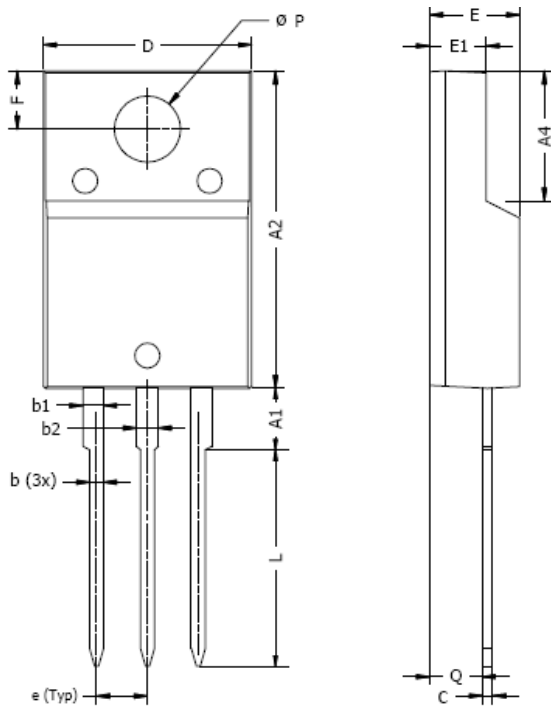

Figure 8. MBRF10200CT Typical Forward Voltage (Per Diode)



TO220FP SINGLE GAUGE PACKAGE OUTLINE



DIM	MILLIMETERS		INCHES	
	MIN	MAX	MIN	MAX
A1	2.7	3.3	0.106	0.130
A2	15.0	15.7	0.591	0.618
A4	6.2	6.6	0.244	0.260
b	0.5	0.9	0.020	0.035
b1	0.9	1.2	0.035	0.047
b2	1.0	1.2	0.039	0.047
c	0.4	0.6	0.016	0.024
D	9.8	10.3	0.386	0.406
e	2.34	2.74	0.092	0.108
E	4.3	4.6	0.169	0.181
E1	2.5	2.9	0.098	0.114
F	2.6	3.0	0.102	0.118
L	10.3	10.7	0.406	0.421
ØP	3.0	3.4	0.118	0.134
Q	2.3	2.7	0.091	0.106

Компания «Океан Электроники» предлагает заключение долгосрочных отношений при поставках импортных электронных компонентов на взаимовыгодных условиях!

Наши преимущества:

- Поставка оригинальных импортных электронных компонентов напрямую с производств Америки, Европы и Азии, а так же с крупнейших складов мира;
- Широкая линейка поставок активных и пассивных импортных электронных компонентов (более 30 млн. наименований);
- Поставка сложных, дефицитных, либо снятых с производства позиций;
- Оперативные сроки поставки под заказ (от 5 рабочих дней);
- Экспресс доставка в любую точку России;
- Помощь Конструкторского Отдела и консультации квалифицированных инженеров;
- Техническая поддержка проекта, помощь в подборе аналогов, поставка прототипов;
- Поставка электронных компонентов под контролем ВП;
- Система менеджмента качества сертифицирована по Международному стандарту ISO 9001;
- При необходимости вся продукция военного и аэрокосмического назначения проходит испытания и сертификацию в лаборатории (по согласованию с заказчиком);
- Поставка специализированных компонентов военного и аэрокосмического уровня качества (Xilinx, Altera, Analog Devices, Intersil, Interpoint, Microsemi, Actel, Aeroflex, Peregrine, VPT, Syfer, Eurofarad, Texas Instruments, MS Kennedy, Miteq, Cobham, E2V, MA-COM, Hittite, Mini-Circuits, General Dynamics и др.);

Компания «Океан Электроники» является официальным дистрибьютором и эксклюзивным представителем в России одного из крупнейших производителей разъемов военного и аэрокосмического назначения «JONHON», а так же официальным дистрибьютором и эксклюзивным представителем в России производителя высокотехнологичных и надежных решений для передачи СВЧ сигналов «FORSTAR».



JONHON

«JONHON» (основан в 1970 г.)

Разъемы специального, военного и аэрокосмического назначения:

(Применяются в военной, авиационной, аэрокосмической, морской, железнодорожной, горно- и нефтедобывающей отраслях промышленности)

«FORSTAR» (основан в 1998 г.)

ВЧ соединители, коаксиальные кабели,
кабельные сборки и микроволновые компоненты:

(Применяются в телекоммуникациях гражданского и специального назначения, в средствах связи, РЛС, а так же военной, авиационной и аэрокосмической отраслях промышленности).



Телефон: 8 (812) 309-75-97 (многоканальный)

Факс: 8 (812) 320-03-32

Электронная почта: ocean@oceanchips.ru

Web: <http://oceanchips.ru/>

Адрес: 198099, г. Санкт-Петербург, ул. Калинина, д. 2, корп. 4, лит. А