



# Preliminary

- Voltage Controlled Temperature Compensated Crystal Oscillator
- Excellent Frequency Stability & Low Phase Noise
- 3.2 x 2.5 x 1.2 mm Surface-mount Case
- Complies with Directive 2002/95/EC (RoHS) 

**XVT9008**

**30 MHz  
VCTCXO**

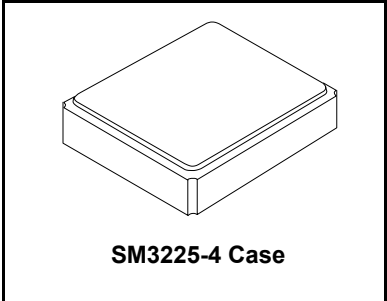

## Electrical Characteristics

Characteristic	Sym	Notes	Minimum	Typical	Maximum	Units
Nominal Frequency	Fo			30.000000		MHz
Storage Temperature			-40		+85	°C
Operating Temperature Range			-30		+75	°C
Power Supply Voltage	Vcc		3.135	3.300	3.465	V
Output Voltage with Load 10 pF  10K Ω	Vout		0.8			V <sub>P-P</sub>
Output Waveform			clipped sinewave			
Power Supply Current	Icc				2.0	mA
Control Voltage	Vcon			1.5 ±1.0		V
Control Voltage Input Impedance			100K			ohms
Initial Frequency Tolerance, Vcontrol = 1.5 V			±1.0 ppm max @ 25 °C ±2 °C			
Frequency Stability versus:						
Temperature, -30 to 75 °C				±2.5		ppm
Supply Voltage, 3.135 to 3.465 V				±0.2		ppm
Load 10 pF  10K Ω ±10%				±0.2		ppm
Control Voltage Frequency Range (1.5 ±1.0 V)			±9		±15	ppm
Start Up Time, 90% of final RF level in V <sub>P-P</sub>					2.0	ms
Aging @ 25 °C				±1		ppm/year
Harmonics					-5.0	dBc
SSB Phase Noise @ 1 kHz Carrier Offset				-130 dBc/Hz max		
Standard Shipping Quantity on 180 mm (7") Reel				1000		units
Lid Symbolization				9008 - YWWS		



**CAUTION: Electrostatic Sensitive Device. Observe precautions for handling.**

### Notes:

1. The design, manufacturing process, and specifications of this device are subject to change without notice.

# SM3225-4 Style Case

## 4-Terminal Surface-Mount Seam Weld Case 3.2 x 2.5 mm Nominal Footprint

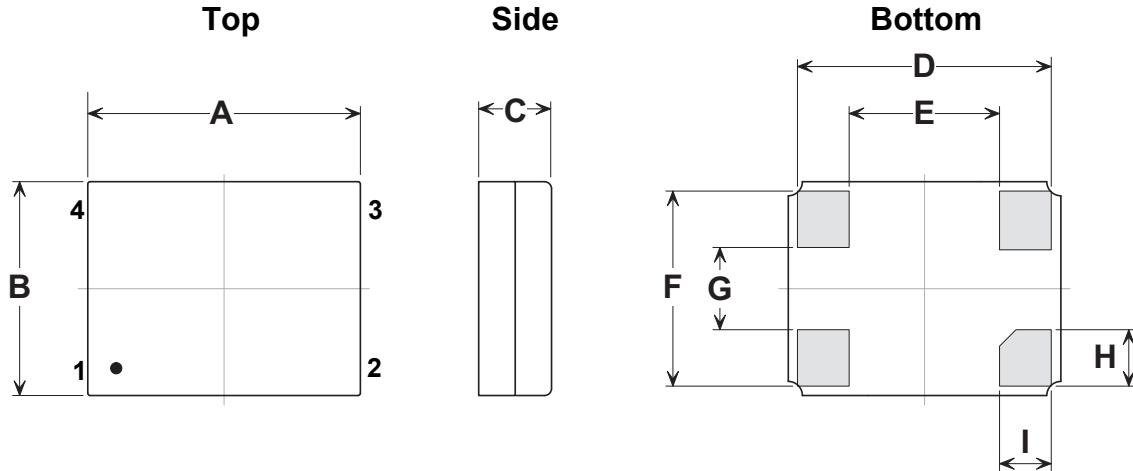

### Typical PCB Land Pattern

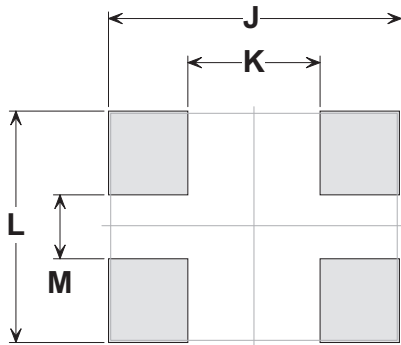

Dimension	mm			Inches		
	Min	Nom	Max	Min	Nom	Max
A	3.00	3.20	3.40	0.118	0.126	0.133
B	2.30	2.50	2.70	0.091	0.098	0.106
C	-	-	1.30	-	-	0.051
D	-	3.08	-	-	0.121	-
E	-	1.50	-	-	0.059	-
F	-	2.38	-	-	0.094	-
G	-	0.80	-	-	0.031	-
H	-	0.79	-	-	0.031	-
I	-	0.79	-	-	0.031	-
J	-	3.08	-	-	0.121	-
K	-	1.50	-	-	0.059	-
L	-	2.38	-	-	0.094	-
M	-	0.80	-	-	0.031	-

### Application Circuit

Pin	Connection
1	V <sub>control</sub>
2	GND/CASE GND
3	Output
4	V <sub>cc</sub>

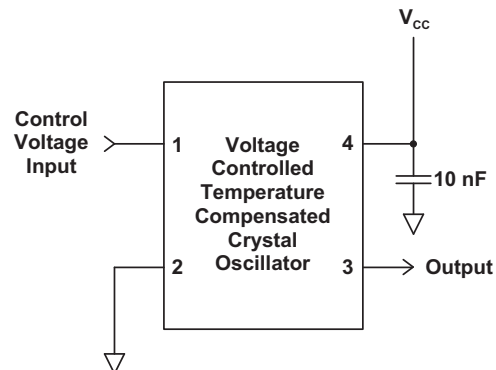

## Reel Dimensions

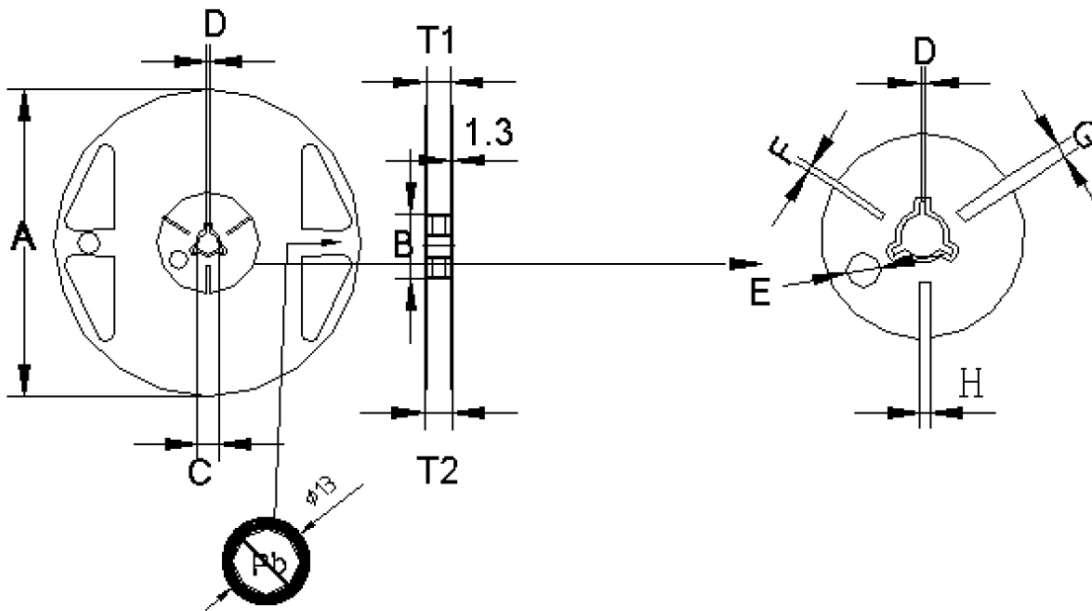

mm	A	B	C	D	E	F	G	H	T1	T2	T3
Dimension	180	60	13.0	2.0	9.1	2.9	4.9	3.9	9.0	11.4	1.2
Tolerance	±1.0	+1.0/-0.0	±0.2	±0.5	±0.5	±0.5	±0.5	±0.5	±0.3	±1.0	±0.1

## Tape Dimensions

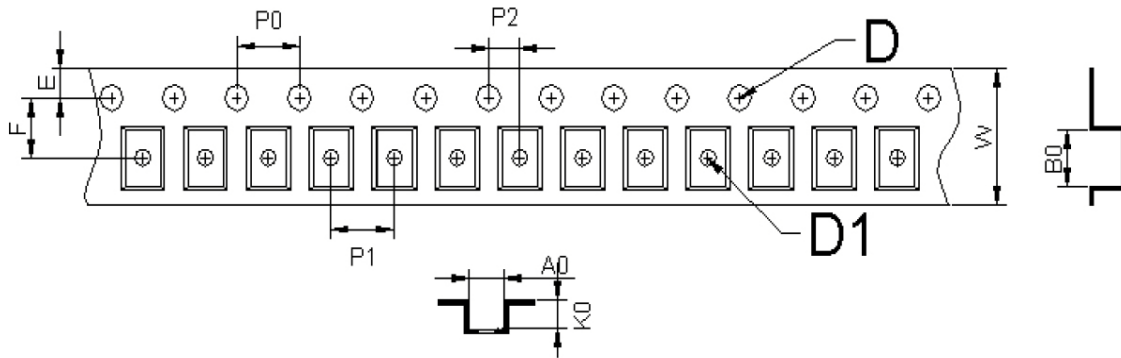

mm	A0	B0	W	F	E	P0	P1	P2	D1	D	K0	t
Dimension	2.80	3.71	8.00	3.50	1.75	4.00	4.00	2.00	1.50	1.00	1.75	0.25
Tolerance	±0.10	±0.10	+0.30/-0.10	±0.05	±0.10	±0.10	±0.10	±0.05	+0.10/-0.00	+0.25/-0.00	±0.10	±0.02

Компания «Океан Электроники» предлагает заключение долгосрочных отношений при поставках импортных электронных компонентов на взаимовыгодных условиях!

Наши преимущества:

- Поставка оригинальных импортных электронных компонентов напрямую с производств Америки, Европы и Азии, а так же с крупнейших складов мира;
- Широкая линейка поставок активных и пассивных импортных электронных компонентов (более 30 млн. наименований);
- Поставка сложных, дефицитных, либо снятых с производства позиций;
- Оперативные сроки поставки под заказ (от 5 рабочих дней);
- Экспресс доставка в любую точку России;
- Помощь Конструкторского Отдела и консультации квалифицированных инженеров;
- Техническая поддержка проекта, помощь в подборе аналогов, поставка прототипов;
- Поставка электронных компонентов под контролем ВП;
- Система менеджмента качества сертифицирована по Международному стандарту ISO 9001;
- При необходимости вся продукция военного и аэрокосмического назначения проходит испытания и сертификацию в лаборатории (по согласованию с заказчиком);
- Поставка специализированных компонентов военного и аэрокосмического уровня качества (Xilinx, Altera, Analog Devices, Intersil, Interpoint, Microsemi, Actel, Aeroflex, Peregrine, VPT, Syfer, Eurofarad, Texas Instruments, MS Kennedy, Miteq, Cobham, E2V, MA-COM, Hittite, Mini-Circuits, General Dynamics и др.);

Компания «Океан Электроники» является официальным дистрибьютором и эксклюзивным представителем в России одного из крупнейших производителей разъемов военного и аэрокосмического назначения «JONHON», а так же официальным дистрибьютором и эксклюзивным представителем в России производителя высокотехнологичных и надежных решений для передачи СВЧ сигналов «FORSTAR».



## JONHON

«JONHON» (основан в 1970 г.)

Разъемы специального, военного и аэрокосмического назначения:

(Применяются в военной, авиационной, аэрокосмической, морской, железнодорожной, горно- и нефтедобывающей отраслях промышленности)

«FORSTAR» (основан в 1998 г.)

ВЧ соединители, коаксиальные кабели, кабельные сборки и микроволновые компоненты:

(Применяются в телекоммуникациях гражданского и специального назначения, в средствах связи, РЛС, а так же военной, авиационной и аэрокосмической отраслях промышленности).



Телефон: 8 (812) 309-75-97 (многоканальный)

Факс: 8 (812) 320-03-32

Электронная почта: [ocean@oceanchips.ru](mailto:ocean@oceanchips.ru)

Web: <http://oceanchips.ru/>

Адрес: 198099, г. Санкт-Петербург, ул. Калинина, д. 2, корп. 4, лит. А