

THIS DRAWING IS UNPUBLISHED. RELEASED FOR PUBLICATION  
 © COPYRIGHT - By - ALL RIGHTS RESERVED.

REVISIONS				
P	LTR	DESCRIPTION	DATE	APVD
AM2		REVISED PER ECO-16-014786	19OCT2016	RS MZ

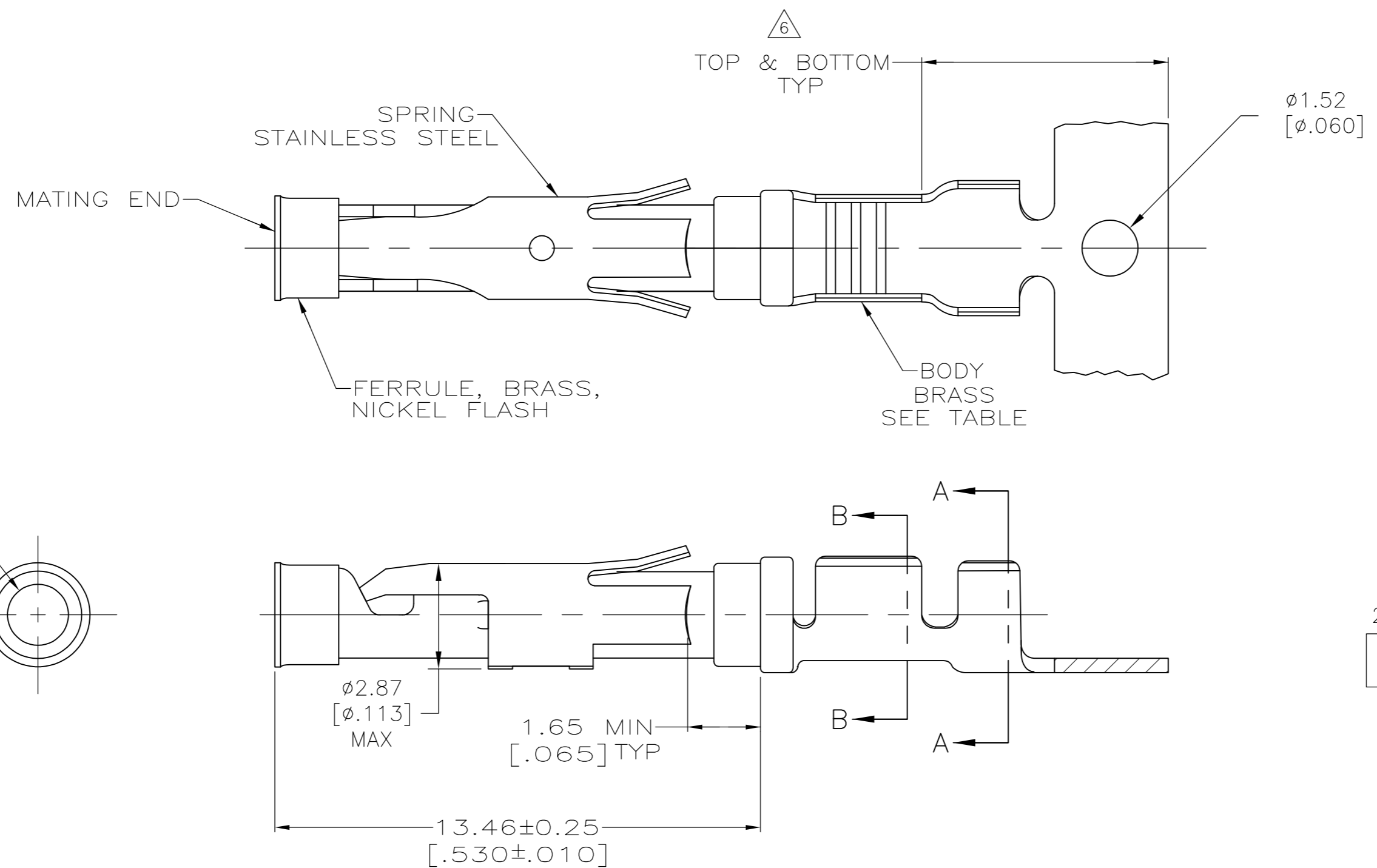

$\Delta 1.27\mu\text{m} [0.00050]$  MIN TIN PER MIL-T-10727 OVER  
 $0.76\mu\text{m} [0.00030]$  MIN NICKEL PER QQ-N-290.

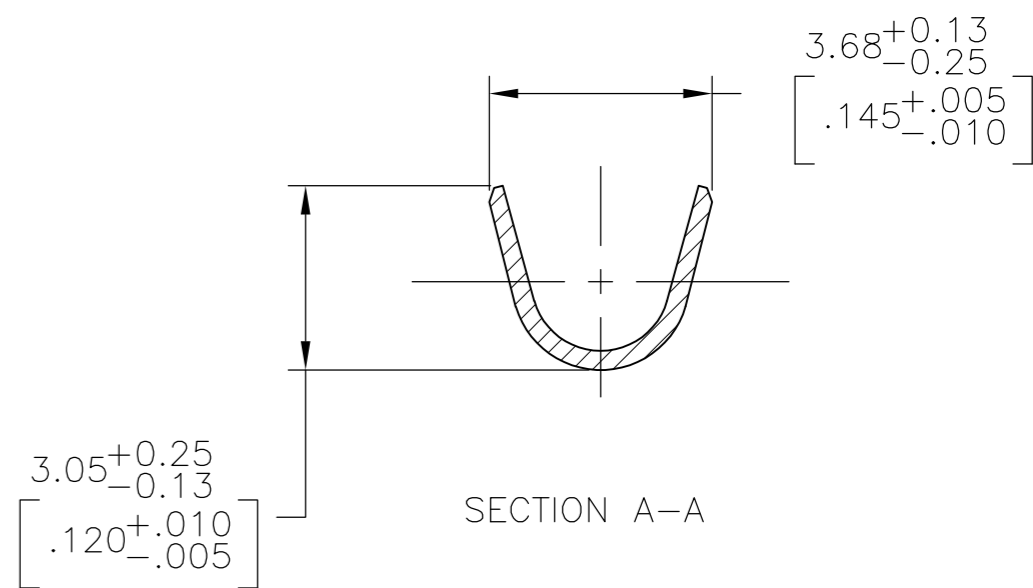
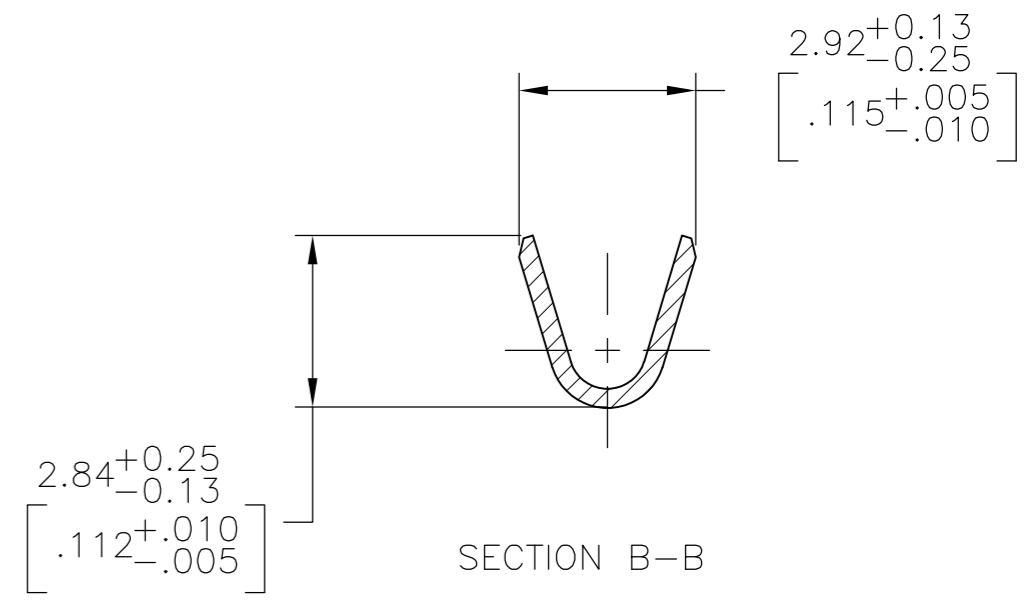
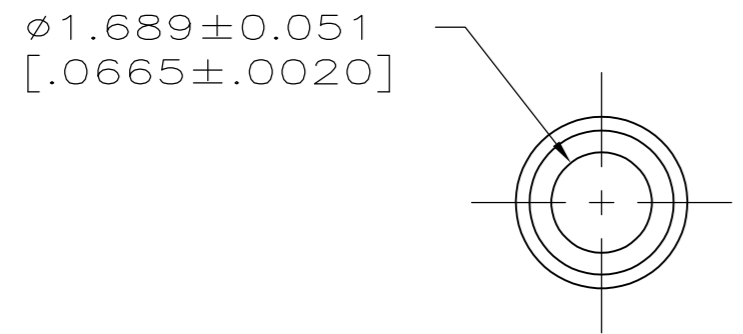

- $\Delta 1$   $0.76\mu\text{m} [0.00030]$  MIN GOLD PER MIL-G-45204 ON MATING END FOR A LENGTH OF 5.08 [.200] MIN WITH  $1.27\mu\text{m} [0.00050]$  MIN MATTE TIN PLATE IN WIRE CRIMP AREA, BOTH OVER  $0.76\mu\text{m} [0.00030]$  MIN NICKEL PER QQ-N-290.
- $\Delta 2$   $1.27\mu\text{m} [0.00050]$  MIN TIN-LEAD PER MIL-T-10727 OVER  $0.76\mu\text{m} [0.00030]$  MIN NICKEL PER QQ-N-290.
- $\Delta 3$   $0.76\mu\text{m} [0.00030]$  MIN GOLD PER MIL-G-45204 ON MATING END FOR A LENGTH OF 5.08 [.200] MIN WITH A UNIFORM GRADIENT TO  $0.25\mu\text{m} [0.00010]$  MIN GOLD PER MIL-G-45204 ON THE REMAINDER OVER  $0.76\mu\text{m} [0.00030]$  MIN NICKEL PER QQ-N-290.
- $\Delta 4$   $0.38\mu\text{m} [0.00015]$  MIN GOLD PER MIL-G-45204 ON MATING END FOR A LENGTH OF 5.08 [.200] MIN WITH  $1.27\mu\text{m} [0.00050]$  MIN MATTE TIN PLATE IN WIRE CRIMP AREA, BOTH OVER  $0.76\mu\text{m} [0.00030]$  MIN NICKEL PER QQ-N-290.
- $\Delta 5$   $1.27\mu\text{m} [0.00050]$  MIN GOLD PER MIL-G-45204 ON MATING END FOR A LENGTH OF 5.08 [.200] MIN WITH GOLD FLASH ON REMAINDER OVER  $1.90\mu\text{m} [0.00075]$  MIN NICKEL PER QQ-N-290.
- $\Delta 6$  GOLD PLATING NEED NOT APPEAR IN THIS AREA EXCEPT 1-66100-3 HAS GOLD PLATING ON INSULATION BARREL.
- $\Delta 7$  REVERSE REELED FOR MINI-APPLICATOR.
- 8 ALL PART NUMBERS ON THIS DRAWING HAVE APPLICATION TOOLING AVAILABLE TO CRIMP 18-16 WIRE AWG WITH AN INSULATION RANGE OF  $\phi 2.03-2.54 [0.080-.100]$ . ADDITIONALLY, LOOSE PIECE AND REVERSE REELED PART NUMBERS HAVE APPLICATION TOOLING AVAILABLE TO CRIMP  $0.75\text{mm}^2$  WIRE WITH AN INSULATION RANGE OF  $\phi 1.35-1.65 [0.053-.065]$  OR  $1.0\text{mm}^2$  WIRE WITH AN INSULATION RANGE OF  $\phi 1.45-1.80 [0.057-.071]$ .
- $\Delta 9$   $0.38\mu\text{m} [0.00015]$  MIN GOLD PER MIL-G-45204 ON MATING END FOR A LENGTH OF 5.08 [.200] MIN,  $1.27\mu\text{m} [0.00050]$  MIN TIN-LEAD PER MIL-T-10727 FOR A LENGTH OF 5.69 [.224] MIN ON OPPOSITE END, BOTH OVER  $1.27\mu\text{m} [0.00050]$  MIN NICKEL PER QQ-N-290 ON ENTIRE CONTACT.

SUPERCEDED BY 66100-8

OBSOLETE	EUROPE	$\Delta 7$	$\Delta 10$	NONE	—2-66100-2—
OBSOLETE		$\Delta 7$	$\Delta 1$	NONE	—2-66100-1—
		STANDARD	$\Delta 10$	1-66101-9	2-66100-0
		$\Delta 7$	$\Delta 10$	1-66101-9	1-66100-9
		$\Delta 7$	$\Delta 9$	1-66101-4	—1-66100-7—
			$\Delta 5$	—	—1-66100-3—
		$\Delta 7$	$\Delta 1$	66101-4	66100-9
		$\Delta 7$	$\Delta 4$	66101-3	66100-8
		$\Delta 7$	$\Delta 2$	66101-2	66100-7
		$\Delta 7$	$\Delta 3$	66101-1	66100-6
		STANDARD	$\Delta 1$	66101-4	66100-4
		STANDARD	$\Delta 4$	66101-3	66100-3
		STANDARD	$\Delta 2$	66101-2	66100-2
		STANDARD	$\Delta 3$	66101-1	66100-1
	TE ASSEMBLY LOCATION	REELING	BODY FINISH	LOOSE PIECE REF	PART NO.

THIS DRAWING IS A CONTROLLED DOCUMENT.

DIMENSIONS: mm [INCHES]	TOLERANCES UNLESS OTHERWISE SPECIFIED: 0 PLC ± - 1 PLC ± - 2 PLC ± 0.13 [.005] 3 PLC ± - 4 PLC ± - ANGLES ± -	DWN V. FURLER 11JUL03 CHK G. STEINHAUER 11JUL03 APVD G. STEINHAUER 11JUL03		
MATERIAL SEE CALLOUTS	FINISH SEE CALLOUTS	PRODUCT SPEC APPLICATION SPEC	NAME: SOCKET ASSEMBLY, .062, TYPE III+ SIZE: A2 CAGE CODE: 00779 DRAWING NO: C=66100 RESTRICTED TO: - SCALE: 8:1 SHEET: 1 of 1 REV: AM2	

Компания «Океан Электроники» предлагает заключение долгосрочных отношений при поставках импортных электронных компонентов на взаимовыгодных условиях!

Наши преимущества:

- Поставка оригинальных импортных электронных компонентов напрямую с производств Америки, Европы и Азии, а так же с крупнейших складов мира;
- Широкая линейка поставок активных и пассивных импортных электронных компонентов (более 30 млн. наименований);
- Поставка сложных, дефицитных, либо снятых с производства позиций;
- Оперативные сроки поставки под заказ (от 5 рабочих дней);
- Экспресс доставка в любую точку России;
- Помощь Конструкторского Отдела и консультации квалифицированных инженеров;
- Техническая поддержка проекта, помощь в подборе аналогов, поставка прототипов;
- Поставка электронных компонентов под контролем ВП;
- Система менеджмента качества сертифицирована по Международному стандарту ISO 9001;
- При необходимости вся продукция военного и аэрокосмического назначения проходит испытания и сертификацию в лаборатории (по согласованию с заказчиком);
- Поставка специализированных компонентов военного и аэрокосмического уровня качества (Xilinx, Altera, Analog Devices, Intersil, Interpoint, Microsemi, Actel, Aeroflex, Peregrine, VPT, Syfer, Eurofarad, Texas Instruments, MS Kennedy, Miteq, Cobham, E2V, MA-COM, Hittite, Mini-Circuits, General Dynamics и др.);

Компания «Океан Электроники» является официальным дистрибьютором и эксклюзивным представителем в России одного из крупнейших производителей разъемов военного и аэрокосмического назначения «JONHON», а так же официальным дистрибьютором и эксклюзивным представителем в России производителя высокотехнологичных и надежных решений для передачи СВЧ сигналов «FORSTAR».



## JONHON

«JONHON» (основан в 1970 г.)

Разъемы специального, военного и аэрокосмического назначения:

(Применяются в военной, авиационной, аэрокосмической, морской, железнодорожной, горно- и нефтедобывающей отраслях промышленности)

«FORSTAR» (основан в 1998 г.)

ВЧ соединители, коаксиальные кабели, кабельные сборки и микроволновые компоненты:

(Применяются в телекоммуникациях гражданского и специального назначения, в средствах связи, РЛС, а так же военной, авиационной и аэрокосмической отраслях промышленности).



Телефон: 8 (812) 309-75-97 (многоканальный)

Факс: 8 (812) 320-03-32

Электронная почта: [ocean@oceanchips.ru](mailto:ocean@oceanchips.ru)

Web: <http://oceanchips.ru/>

Адрес: 198099, г. Санкт-Петербург, ул. Калинина, д. 2, корп. 4, лит. А