

RJ45 Connectors

PC4D0018P Series

8 Conductor, 8 Position Shielded Cat6a Plug with Load Bar



Interconnect Solutions Worldwide

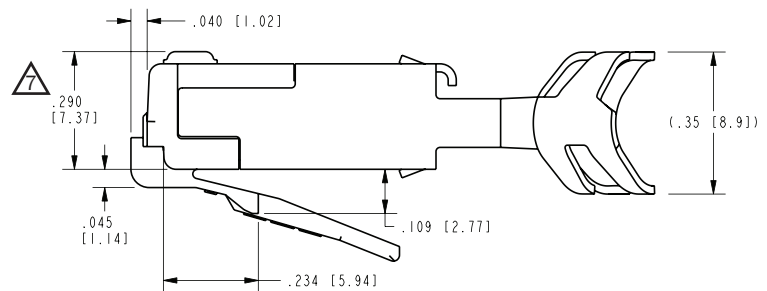
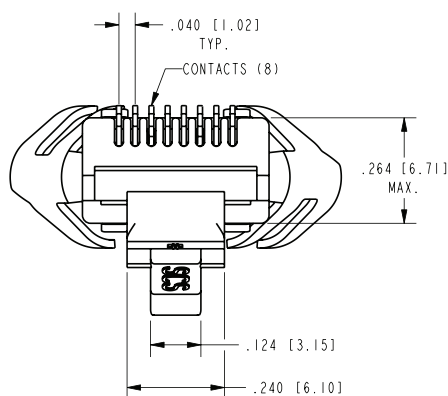
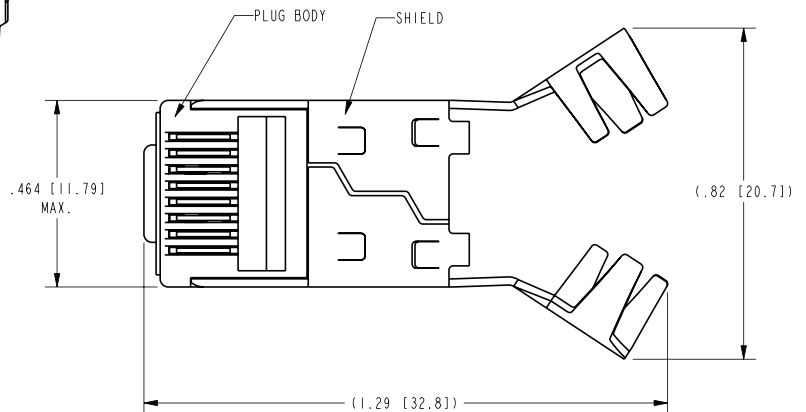
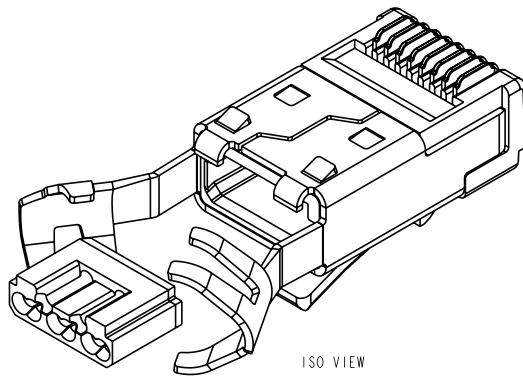

NOTES:

1. PLUG KIT CONSISTS OF:

PRE-INSERTED PLUG BODY WITH SHIELD LOAD BAR

2. MATERIALS:

PLUG BODY: CLEAR POLYCARBONATE, UL 94-V0

LOAD BAR: BLACK POLYCARBONATE, UL 94-V0

CONTACTS: COPPER ALLOY, SELECTIVE GOLD PLATING

SHIELD: COPPER ALLOY, NICKEL PLATE

3. CONTACTS TERMINATE SOLID OR STRANDED CONDUCTORS BETWEEN

.037 [0.94] TO .042 [1.07] OUTSIDE DIAMETER OF INSULATION.

4. CRIMP IS FOR CABLES WITH OUTSIDE NOMINAL DIAMETERS OF

.240 [6.10] TO .260 [6.60].

5. PRODUCT FULLY TESTED FOR CAT 6A APPLICATIONS. CONTACT POLAMCO FOR TEST REPORTS.

6. TOLERANCES COMPLY WITH F.C.C. DIMENSION REQUIREMENTS.

△ TERMINATED PLUG HEIGHT: .237 [6.02] ± .005 [0.13]

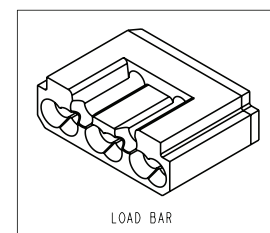

LOAD BAR



Tel: +44 (0)845 017 1545

DRAWING NOT TO SCALE
DIMENSIONS IN MM

www.polamco.com

THIS DRAWING IS THE PROPERTY OF POLAMCO LTD AND MUST NOT BE USED FOR COMMERCIAL PURPOSES WITHOUT WRITTEN CONSENT OF THE COMPANY

P16026-ISS3

Компания «Океан Электроники» предлагает заключение долгосрочных отношений при поставках импортных электронных компонентов на взаимовыгодных условиях!

Наши преимущества:

- Поставка оригинальных импортных электронных компонентов напрямую с производств Америки, Европы и Азии, а так же с крупнейших складов мира;
- Широкая линейка поставок активных и пассивных импортных электронных компонентов (более 30 млн. наименований);
- Поставка сложных, дефицитных, либо снятых с производства позиций;
- Оперативные сроки поставки под заказ (от 5 рабочих дней);
- Экспресс доставка в любую точку России;
- Помощь Конструкторского Отдела и консультации квалифицированных инженеров;
- Техническая поддержка проекта, помощь в подборе аналогов, поставка прототипов;
- Поставка электронных компонентов под контролем ВП;
- Система менеджмента качества сертифицирована по Международному стандарту ISO 9001;
- При необходимости вся продукция военного и аэрокосмического назначения проходит испытания и сертификацию в лаборатории (по согласованию с заказчиком);
- Поставка специализированных компонентов военного и аэрокосмического уровня качества (Xilinx, Altera, Analog Devices, Intersil, Interpoint, Microsemi, Actel, Aeroflex, Peregrine, VPT, Syfer, Eurofarad, Texas Instruments, MS Kennedy, Miteq, Cobham, E2V, MA-COM, Hittite, Mini-Circuits, General Dynamics и др.);

Компания «Океан Электроники» является официальным дистрибьютором и эксклюзивным представителем в России одного из крупнейших производителей разъемов военного и аэрокосмического назначения «JONHON», а так же официальным дистрибьютором и эксклюзивным представителем в России производителя высокотехнологичных и надежных решений для передачи СВЧ сигналов «FORSTAR».



JONHON

«JONHON» (основан в 1970 г.)

Разъемы специального, военного и аэрокосмического назначения:

(Применяются в военной, авиационной, аэрокосмической, морской, железнодорожной, горно- и нефтедобывающей отраслях промышленности)

«FORSTAR» (основан в 1998 г.)

ВЧ соединители, коаксиальные кабели,
кабельные сборки и микроволновые компоненты:

(Применяются в телекоммуникациях гражданского и специального назначения, в средствах связи, РЛС, а так же военной, авиационной и аэрокосмической отраслях промышленности).



Телефон: 8 (812) 309-75-97 (многоканальный)

Факс: 8 (812) 320-03-32

Электронная почта: ocean@oceanchips.ru

Web: <http://oceanchips.ru/>

Адрес: 198099, г. Санкт-Петербург, ул. Калинина, д. 2, корп. 4, лит. А